

Aerium T5000 Solar LED TWS

Használati utasítás



Köszönjük, hogy megvásárolta az ES-T69 Solar Bluetooth hangszórót.

A termék jobb használata és az átfogó vevőszolgálati támogatás teljes körű kihasználása érdekében kérjük, figyelmesen olvassa el a használati útmutatót, mielőtt üzembe helyezi.

Termékbemutató

- Ez a termék egy kültéri, hordozható, napelemes Bluetooth hangszóró, amely nagy teljesítményű LED világítással és színes fényekkel van felszerelve, amelyek alkalmazkodnak a különböző kültéri környezetekhez. A beépített nagy teljesítményű hangerősítőnek és Hi-Fi hangszórónak köszönhetően bármilyen körülmények között élvezheti a kiváló minőségű zenét.
- A beépített nagy teljesítményű monokristályos szilícium napelemnek köszönhetően a hangszóró tölthető és folyamatosan zenét tud játszani. 30 perc napelemes töltés után akár 30 percig is játszhat zenét közepes hangerőn. (valós körülmények között tesztelve, a különböző helyszínektől, évszakoktól és időpontoktól függően változhat). A beépített akkumulátor nagy kapacitásának köszönhetően rendkívül hosszú akkumulátor-élettartam, több mint 20 óra folyamatos zenelejátszás. (Minden tesztadat a gyártó helyszíni tesztjéből származik, a különböző használati körülmények miatt változhat, mint például a hangerő, a zene típusa, a napfény stb.)
- Szép és divatos megjelenés; IP66 vízálló, csepp- és porálló, akár otthon, parkban, szabadidős vagy sportkerékpározásnál, ezzel a termékkel érezheti a technológia varázsát.

Műszaki adatok

1	Bluetooth verzió	Bluetooth 5.1 (TWS támogatás)
2	Vezeték nélküli átviteli távolság	8-10 méter
3	Audio bemenet	Bluetooth, AUX, TF kártya
4	Audio formátum	MP3, WAV, WMA
5	Hangarány jel zaj	≥ 75 dB
6	Torzítás	≤1%
7	Hangkimeneti teljesítmény	2*10W
8	Hangszóró	átmérője 46 mm, 20 mag, 40Ω, 10W
9	Frekvenciaválasz	20 Hz - 20 kHz
10	üzemi feszültség	6,6 - 8,4 V
11	Aktuális készenléti állapotban	≤0,5 mA
12	Beépített akkumulátor	3,7V/5000mAh
13	Töltési specifikációk	5V/2A
14	Napelem	9V/1,2W
15	Üzemi hőmérséklet	0 °C - 60 °C
16	Tárolási hőmérséklet	-20 °C -45 °C

termékleírás

1. Napelemes töltésjelző (zöld)
2. LED világítás gomb
3. Előző szám (rövid megnyomás) / hangerő csökkentése (hosszú lenyomás)
4. Bejövő hívás/lejátszás/szünet (rövid megnyomás: lejátszás/szünet, dupla kattintás a hívás fogadása)
5. Mikrofon
6. Következő szám (rövid megnyomás) / hangerő növelése (hosszú lenyomás)
7. BE/KI gomb
8. Működésjelző
9. Hangszóró
10. Napelem
11. Szíj lyuk
12. Színes fények
13. TÍPUS-C bemenet
14. AUX bemenet
15. TF kártyanyílás

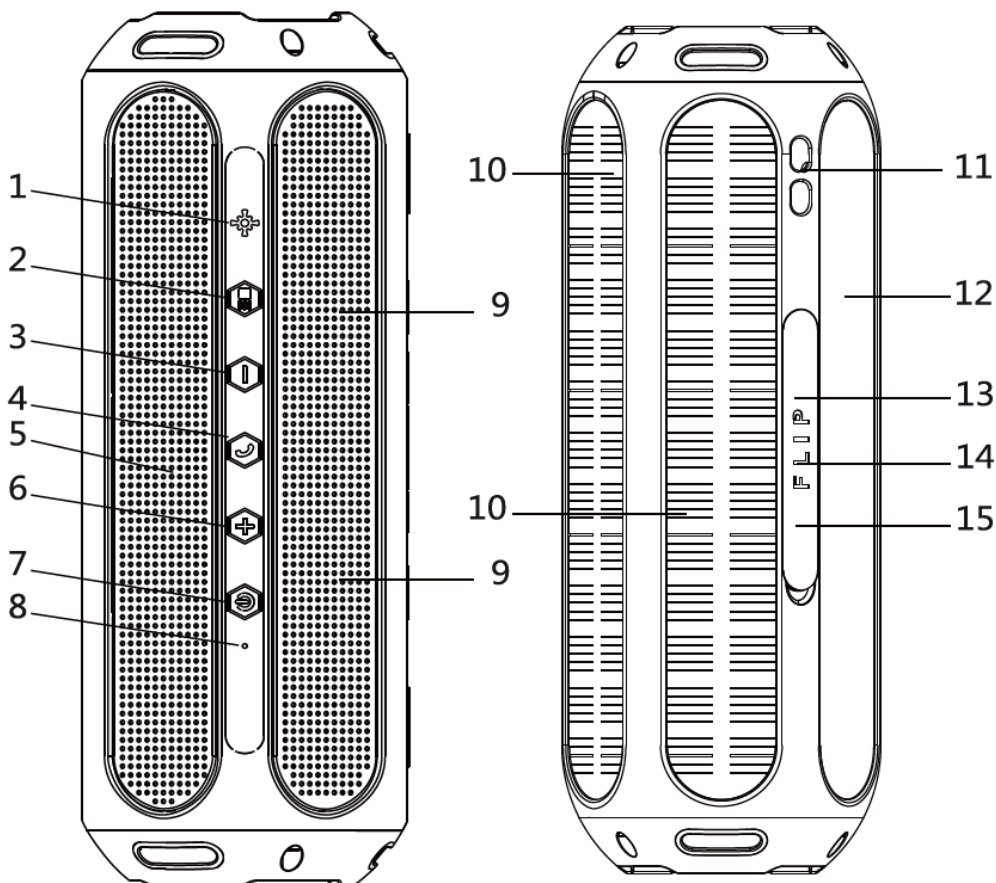

Bluetooth vezeték nélküli kapcsolat

- Tartsa lenyomva az ON/OFF gombot (7) több mint 2 másodpercig kikapcsolt állapotban, hogy belépjen a vezeték nélküli párosítási módba, a jelző (8) ebben az esetben felváltva kéken villog. (A termék automatikusan kikapcsol, ha egyik eszköz sem párosul sikeresen 15 percen belül, vagy kikapcsol a BE/KI gomb (7) rövid megnyomásával.
- Keresse meg a közeli eszközök Bluetooth jelét okostelefonján vagy bármely más eszközön keresztül, és keresse meg a termék nevét: ES-T69(Pro MAX).
- Az ES-T69 (Pro MAX) párosítása és sikeres csatlakoztatása után a jelzőfény (8) kék színű lesz. Zene lejátszásához kapcsolja be a zenelejátszót a csatlakoztatott eszközön (pl. mobiltelefonon). A kék jelzőfény (8) folyamatosan villog az adatok átvitele közben.
- Sikeres Bluetooth csatlakozás után nyomja meg és tartsa lenyomva a bejövő hívás gombot (4) 2 másodpercig a kapcsolat bontásához és a Bluetooth párosítási módba lépéshez.
- TWS párosítás
 1. Kapcsolja be a két ES-T69(Pro MAX) hangszórót, amelyek nem csatlakoznak egyetlen eszközhöz sem Bluetooth-on keresztül. Nyomja meg a hangerőnövelő gombot (6) a TWS párosítási módba való belépéshez (hozza közelebb a hangszórókat a könnyebb párosítás érdekében). A TWS sikeres párosításáról a gazdagép kék jelzőfénye lassan villog, a slave hangszóró kék jelzőfénye folyamatosan világít. Ezután párosítsa és csatlakoztassa a mobiltelefont és más digitális eszközöket az ES-T69(Pro MAX) készülékhez, és ennek megfelelően élvezheti a zenelejátszást.
 2. Miután a TWS sikeresen párosításra került, és nem csatlakozik más digitális eszközökhöz, kattintson a bejövő hívás gombra (4) a TWS párosításának megszüntetéséhez, a jelzőfény (8) kéken világít és gyorsan villog, majd a termék állványként használható. egyedül beszélő.

AUX csatlakozás zenelejátszáshoz

Kapcsolja be az ES-T69 (Pro MAX) készüléket. Minden esetben csatlakoztasson egy audioeszközt (például mobiltelefont) egy 3,5 mm-es AUX audiókábelrel az AUX bemeneti porthoz (14). Most már lejátszhat zenét, ha elindítja a zenelejátszót a készülékén.

Jegyzet:AUX bemeneti módban a Bluetooth automatikusan kikapcsol. Az AUX módból való kilépés után a Bluetooth automatikusan visszacsatlakozik a korábban párosított eszközhöz

Zene lejátszása TF kártyán keresztül

Kapcsolja be az ES-T69 (Pro MAX) készüléket. Bármilyen esetben helyezzen be egy MP3, WMA, WAV formátumú TF kártyát a TF bemenetbe (15), a hangszóró automatikusan elkezd a zenelejátszást.

Jegyzet:TF kártya módban a Bluetooth automatikusan kikapcsol, a Bluetooth automatikusan párosodik az előző eszközzel a TF mód kikapcsolása után

Műsorszám váltás, hangerő beállítása, lejátszás, szünet

1. Nyomja meg röviden a következő szám/hangerőnövelő gombot (6), hogy a következő számra váltson; Nyomja meg röviden az előző szám/hangerőcsökkentő gombot (3), hogy az előző számra váltson.
2. Nyomja meg hosszan a következő dalt/hangerőnövelő gombot (6), a hangerő a maximumra nő, és a "DoDo" hang hallható. Tartsa lenyomva az előző szám/hangerőcsökkentő gombot (3), ekkor a hangerő csökken.
3. Nyomja meg röviden a bejövő hívás/lejátszás/szünet gombot (4) a zene lejátszásához vagy szüneteltetéséhez.

Jegyzet:AUX bemeneti módban a sávváltás funkció érvénytelen.

Hívások fogadása és tárcsázása

1. Miután csatlakoztatta a Bluetooth jelet a telefonhoz, ha bejövő hívás érkezik, nyomja meg röviden a hívás elfogadása/lejátszása/szünet gombot (4) a hívás fogadásához. (A minimikrofon (5) a vevő, beszélj vele, a legjobb hanghatásokat kapod). Nyomja meg ismét röviden a "fogadás" hívás/lejátszás/szünet gombot (4) a hívás bontásához.
2. Bluetooth csatlakozás után kattintson duplán a hívásfogadás/lejátszás/szünet gombra (4), majd tárcsázhatja az előző hívás telefonszámát. (A minimikrofon (5) a vevő, a hangminőség akkor a legjobb, ha közvetlenül hozzá szól. Röviden nyomja meg a szünethez vagy a hívás letételéhez.

Akkumulátor jelző

Ha a hangszóró alacsony akkumulátor-állapotban van, a termék automatikusan kikapcsol három alacsony akkumulátorszintű hangjelzés után.

Töltés adapterrel

Ha a TYPE-C kábel egyik oldala a termék egyenáramú töltőbemenetéhez (13), a másik oldala az 5V/2A adapterhez csatlakozik, a termék elkezd a töltést, a töltésjelző pirosan világít, teljesen feltöltéskor kikapcsol.

Napelemes töltés

Állítsa a hangszórót tetszőleges módba a napelem panellel (10) a legerősebb napfény irányába, és a termék automatikusan elkezd a töltést. A zöld szoláris töltésjelző (1) töltés közben mindig világít. Ha nincs elegendő napfény, a szoláris töltésjelző (1) automatikusan kikapcsol, és a töltés leáll.

Színes fények

1. Érintse meg duplán a LED-világítás gombot (2) a világítás bekapcsolásához. Miután a LED kigyullad, nyomja meg újra a fényeffektus váltásához, nyomja meg és tartsa lenyomva a gombot 2 másodpercig, hogy zenei módba váltsón. Kattintson duplán az utolsó fényeffektus memóriájának megnyitásához. A fehér fény alacsony, közepes és nagy intenzitásra állítható, van villogó üzemmód is, SOS, piros, zöld, kék, lila, sárga és narancssárga környezeti fények 7 módban.
2. Nyomja meg és tartsa lenyomva a gombot 2 másodpercig a zenei mód közötti váltáshoz. Zene lejátszásakor a színes fény megjelenítési módnak a következő 5 dinamikája van: (1) körös-körül színes, (2) két oldala közép felé villog, (3) közép felé villog, (4) felülről lefelé terjed a fény, (5) világos rétegekben. Kattintson duplán a LED-világítás gombra (2) a világítási módba váltáshoz, egy kattintással a zenei fényeffektus váltásához, és hosszan nyomja meg az utolsó zenei fényeffektus memóriájának bekapcsolásához.

Fontos biztonsági tudnivalók

A termék használata előtt győződjön meg arról, hogy betartja az alábbi alapvető biztonsági tanácsokat a termék biztonságos és megbízható használata érdekében:

1. Olvassa el és értse meg az összes biztonsági utasítást.
2. Kövesse a termékre vonatkozó összes figyelmeztetést és utasítást.
3. A készülék károsodásának elkerülése érdekében olyan töltőt használjon, amely DC 5V/2A kimenetet biztosít.
4. Ne fröcskölje ki a terméket vegyi folyadékkal, és ne merítse hosszú időre vízbe. Ez a termék IP66-os vízállósággal rendelkezik. Annak érdekében, hogy a termék vízálló legyen, távolítsa el minden kábelcsatlakozást, és helyezze be védőburkolatba; ha a terméket ezen óvintézkedések nélkül folyadéknak teszi ki, a hangszóró maradandó károsodását okozhatja. Töltés közben ne tegye ki a terméket víznek, mert ez a hangszóró vagy a tápegység maradandó károsodását okozhatja.
5. Ne hagyja a terméket magas hőmérsékletű források közelében, ne süsse vagy szárítsa magas hőmérsékleten.
6. Ne engedje, hogy a termék magas helyről leessen, és ne tegye ki erős ütéseknek vagy nagy nyomásnak.

A csomagban található alkatrészek listája

A következő elemeket tartalmazza a doboz:

1. Solar vezeték nélküli hangszóró ES-T69(Pro MAX): 1 db
2. Audio kábel: 1 db
3. USB töltőkábel: 1 db
4. Szíj: 1 db
5. Kézikönyv: 1 db

Ha kérdése van, forduljon az eladóhoz.

Hibaelhárítás

- Amint be van kapcsolva, a termék automatikusan kikapcsol: az akkumulátor lemerült, használat előtt kérjük töltsse fel;
- A lejátszás automatikusan leáll vagy újraindul: az elégtelen akkumulátorfeszültség alacsony feszültséghez vezet, és nem tud zenét lejátszani. Kérjük, használat előtt töltsse fel;
- Nincs hang a hangszóróból: ellenőrizze, hogy a hangerő be van-e kapcsolva; hosszan nyomja meg a Következő dal/Hangerő növelése gombot;
- A gombnak nincs funkciója, vagy nem működik: kapcsolja ki és be a hangszórót;
- Nem lehet eszközt csatlakoztatni Bluetooth-on keresztül: először ellenőrizze, hogy a Bluetooth funkció be van-e kapcsolva, majd ellenőrizze, hogy folyamatban van-e a Bluetooth-eszköz keresése, végül ellenőrizze, hogy a csatlakoztatott eszköz csatlakozhat-e Bluetooth-on keresztül normál eszközökhöz;

Figyelem:

- Ne hagyja a terméket túlfűtött környezetben (például erős napfénynek kitett, szellőztelen autóban, radiátorokban, kályhákban és minden más olyan berendezésben, amely nagy hőt termel). A túlmelegedés valószínűleg károsíthatja a terméket, vagy akár az emberi élet biztonságát is veszélyeztetheti.
- A termék összetett elektronikus alkatrészekből áll, nem szakemberek nem szerelhetik szét a terméket, hogy elkerüljék a véletlen sérüléseket vagy a termék károsodását.
- A termék belsejében lítium-ion akkumulátorok vannak. Kérjük, ügyeljen a helyi törvények és előírások betartására, valamint az újrahasznosításra. Ne helyezze a kiselejtezett akkumulátort túlhevült környezetbe, például erős napfénybe, tűzbe vagy más hasonló körülmények közé.
- Ne érintse meg a hangszóró oldalán lévő membránt éles tárgyakkal és ujjakkal, mert ez befolyásolja a hanghatást és a termék élettartamát.

