



*Made Simple, Done Right.*



CZ 2-9

EN 10-17

HU 18-25

RO 26-33

HR 34-41

PL 42-49

NL 50-57

**AERIUM TwinBrush  
UV**

## Bezpečnostní upozornění a opatření

- Tento výrobek je určen pouze k čištění textilií, jako jsou matrace, deky, polštáře, pohovky apod.
- Pokud přístroj nepoužíváte, vypněte jej a odpojte napájecí kabel.
- Vytahujte zástrčku ze zásuvky pouze suchýma rukama, abyste předešli úrazu elektrickým proudem.
- Udržujte napájecí kabel mimo dosah ostrých předmětů a přístroj nikdy nepřenášejte tažením za kabel, abyste zabránili jeho poškození.
- Z bezpečnostních důvodů nepoužívejte výrobek k čištění horkých předmětů (např. uhlí, nedopalky cigaret), ostrých předmětů (např. střepy), korozivních kapalin ani hořlavých a výbušných materiálů (např. benzínu nebo alkoholu), aby nedošlo k poškození výrobku nebo vzniku požáru.
- Nepoužívejte tento výrobek k vysávání vody nebo vlhkého prachu a neprovozujte jej ve vlhkém prostředí (např. v koupelně, na toaletě nebo v prádelně), aby nedošlo k poruše.
- Neumísťujte přístroj do blízkosti tepelných zdrojů ani na místa vystavená přímému slunečnímu záření, aby nedošlo k nebezpečí požáru.
- Uchovávejte výrobek mimo dosah dětí.
- Nepoužívejte přístroj, pokud je sací otvor zablokovaný, může dojít k poškození.
- Tento výrobek je vybaven UV světlem. Z bezpečnostních důvodů se při zapnutém přístroji nedívejte na spodní stranu, aby nedošlo k poškození zraku ultrafialovým zářením, či jej úmyslně samovolně nespouštějte.
- Z bezpečnostních důvodů neodstraňujte kryt rotačního kartáče a nepáče jej ven, pokud je přístroj zapnutý či pod proudem.
- Vyhněte se přímému pohledu do spodní části přístroje během provozu, abyste předešli poškození zraku UV zářením.
- Nevystavujte rostliny působení UV záření, aby nedošlo k jejich poškození.
- Nesoustřeďujte UV záření na jedno místo po delší dobu, protože by mohlo poškodit čištěný předmět nebo okolní materiály.
- Před čištěním, údržbou nebo pokud přístroj delší dobu nepoužíváte, vždy odpojte napájecí kabel ze zásuvky.
- Pokud je napájecí kabel poškozen, z bezpečnostních důvodů zajistěte jeho výměnu u výrobce nebo v autorizovaném servisu a nepokoušejte se o opravu svépomocí.

## Popis spotřebiče

1. Prostor pro koš
2. Přepínač auto/max
3. Hlavní vypínač
4. Elektrický kabel 220-240V
5. Displej
6. HEPA filtr
7. Těsnící mezikus se sítkem

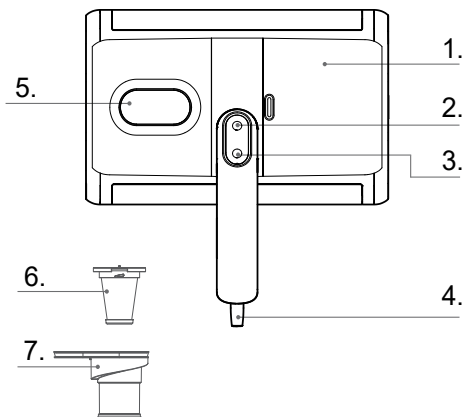

## Popis spotřebiče - spodní strana

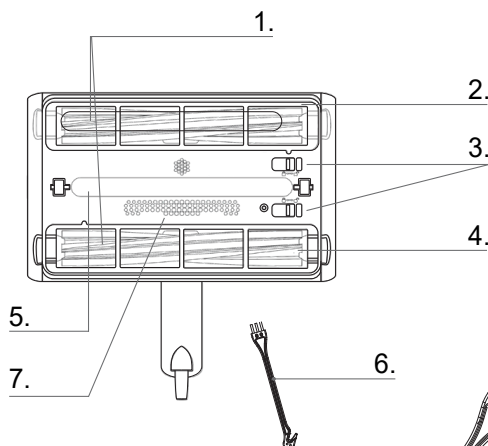

1. Dva kartáče
2. Kryt kartáče
3. Pojistky pro vyjmutí kartáčů
4. Držák kartáče
5. UV lampa se senzory
6. Nástroj na čištění
7. Výduchy na foukání horkého vzduchu

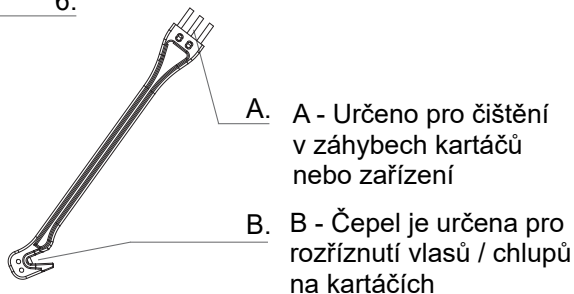



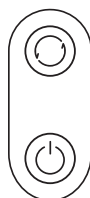
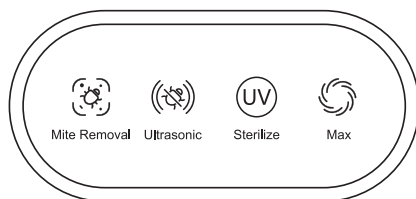

- A. A - Určeno pro čištění v záhybech kartáčů nebo zařízení
- B. B - Čepel je určena pro rozříznutí vlasů / chlupů na kartáčích

# Používání zařízení



Rychlost  
(Automatická/ Maximální)

Vypínač  
(Vypnuto/ Zapnuto)

Ikona	Status
 Mite Removal	Svítí modře: Zařízení pracuje Svítí červeně: Zařízení detekovalo prachové částice
 Ultrasonic	Svítí: Zařízení pracuje
 Sterilize	Svítí: Když detekuje rovný povrch
 Max	Svítí: Zařízení pracuje na maximální výkon

## Použití zařízení

1. Položte zařízení na pohovku nebo rovnou plochu a připojte jej do elektřiny.
2. Stiskněte hlavní spínač a jemně posouvejte vysavač dopředu a dozadu po ploše. Pomocí tlačítka přepínače zvolte automatický nebo maximální režim vysávání.

## Poznámky:

Pokud vysavač bude detekovat roztoče, sám zvýší vysávání na maximum.

Při kontaktu s plochou senzory automaticky spustí UV světlo.

Minimální vzdálenost pro spuštění je asi 3 cm od povrchu po celé šířce zařízení.

Nevystavujte se přímo UV světlu a nedívejte se do prostoru UV světla, když je zařízení pod elektrickým napětím.

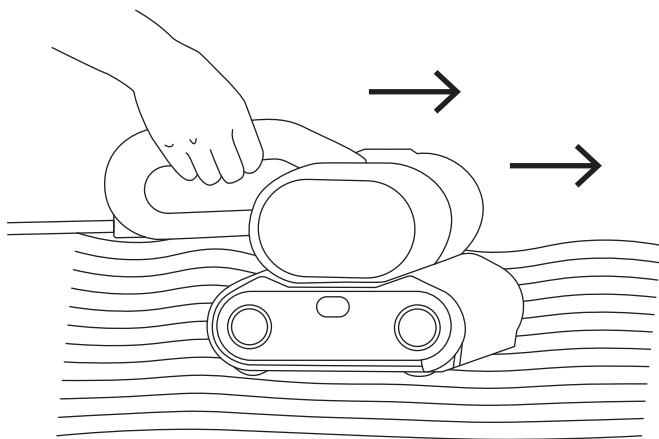

3. Po ukončení vysávání vypněte zařízení tlačítkem .

# Čištění kartáčů

## Frekvence čištění:

Pro optimální funkčnost a životnost doporučujeme vyměňovat kartáče jednou za rok. Kromě opotřebení dochází také k degradaci materiálu, zejména gumových segmentů na kartáčích.

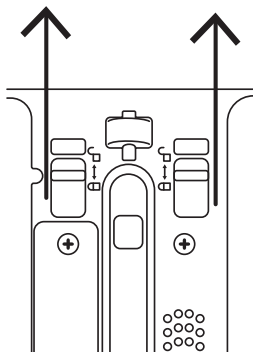

1. Vypněte spotřebič a odpojte jej ze sítě.  
Postupně posuňte uzamykací západky na spodní straně směrem od spotřebiče, aby došlo k uvolnění krytu kartáčů.

2. Vyměňte kartáče a vyčistěte je. Použijte čisticí nástroj. Dlouhé vlasy nebo srst lze nařezat čepelkou (B nástavec). Po vyčištění je vložte zpět do přístroje a upevněte kryty kartáčů. Nezapomeňte zkontrolovat, zda kryty do sebe správně zapadají a všechny části jsou správně usazené. V případě chyby nebo nesprávného uchycení proveďte postup znovu.

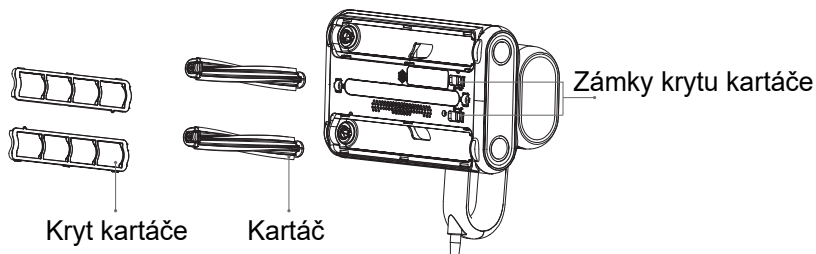

# Údržba a čištění

## Frekvence čištění:

Pro optimální čištění doporučujeme používat na zmíněné materiály 1-2x týdně. Pro maximalizování účinku doporučujeme až 3x týdně.

## Čištění nádoby na prach

1. Odpojte zařízení od elektrického proudu. Stiskněte tlačítko na boku zařízení (1.) a vyjměte celý koš (2.).

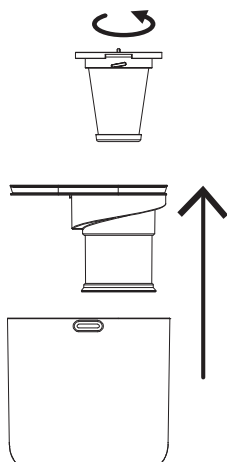
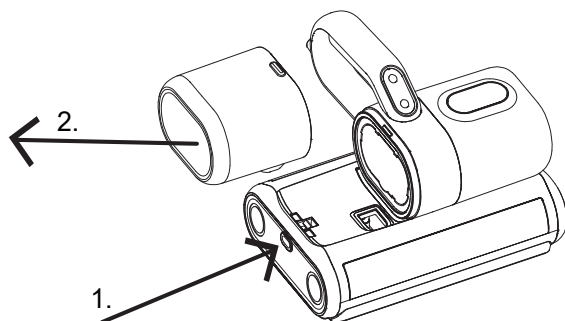

2. Vyjměte celou vnitřní část ve směru šipky.
3. Nyní otočte vnitřním filtrem, aby došlo k uvolnění.
4. Použijte nástroj na čištění a opatrně štětcem sejměte prach z filtru. Filtr nedoporučujeme mýt ve vodě. V případě nového filtru se obraťte na eshop či na [info@vzdusin.cz](mailto:info@vzdusin.cz).
5. Poté zasuňte nádobku zpět na své místo.

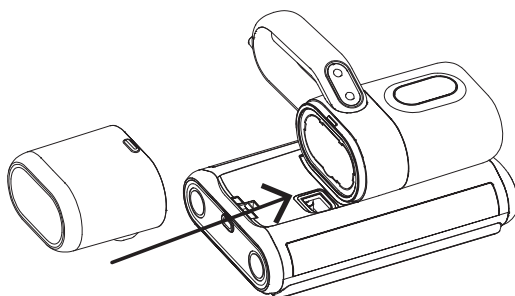

## Problémy a řešení

Problém	Možná příčina	Řešení
<b>Přístroj nefunguje</b>	Napájecí kabel není zapojen nebo nebyl stisknut spínač	Zkontrolujte zapojení kabelu a stiskněte vypínač
<b>Slabý sací výkon</b>	Sací otvor je ucpaný nebo nahromaděný prach ve filtru	Vyčistěte přístroj a vyměňte nebo vyčistěte filtr
<b>UV světlo nefunguje</b>	UV funguje jen ve 3cm vzdálenosti od povrchu	Přiložte na povrch nebo vyčistěte senzory
<b>UV lampa se nevypnula</b>	Přístroj držíte pod úhlem více než 30°	Položte na rovný povrch
<b>Přístroj se automaticky vypíná</b>	Pokles výkonu v důsledku nežádoucího předmětu	Vyčistěte zařízení a zkontrolujte průchodnost cest vysavače

## Prohlášení o shodě

Společnost Lavatronic s.r.o. tímto prohlašuje, že zařízení AERIUM TwinBrush UV splňuje všechny příslušné požadavky platných právních předpisů a technických norem Evropské unie.

## Pokyny k likvidaci

Pokud je výrobek označen symbolem přeškrtnutého kontejneru na kolečkách, vztahuje se na jeho likvidaci směrnice Evropského parlamentu a Rady 2012/19/EU. Tento výrobek nesmí být likvidován společně s běžným komunálním odpadem. Odevzdejte jej do nejbližšího sběrného místa pro elektroodpad. Správnou likvidací pomáháte chránit životní prostředí a zdraví ostatních lidí a současně přispíváte k šetření cenných zdrojů.

## Práva na změny a aktualizace

Společnost Lavatronic s.r.o. si vyhrazuje právo kdykoli změnit konstrukci, vybavení nebo technické parametry výrobku. Výrobce může také uživatele informovat o změnách firmwaru a tohoto návodu.

## Výrobce

Lavatronic s.r.o.

Roháčova 145/14, 130 00 Praha 3, Česká republika

[www.aerium.eu](http://www.aerium.eu) / [info@aerium.eu](mailto:info@aerium.eu)

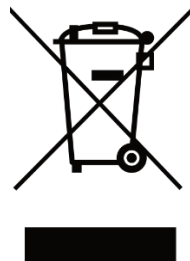

## Safety warnings and precautions

- This product is intended solely for cleaning textiles such as mattresses, blankets, pillows, sofas, etc.
- When not in use, turn off the appliance and unplug the power cord.
- Always unplug the unit with dry hands to prevent electric shock.
- Keep the power cord away from sharp objects and never carry the appliance by pulling the cord to avoid damage.
- For safety reasons, do not use the product to clean hot objects (e.g., coal, cigarette butts), sharp objects (e.g., glass shards), corrosive liquids, or flammable and explosive materials (e.g., gasoline or alcohol), as this may cause damage or fire.
- Do not use this product to vacuum water or wet dust, and do not operate it in damp environments (e.g., bathrooms, toilets, or laundry rooms) to prevent malfunction.
- Do not place the appliance near heat sources or in areas exposed to direct sunlight to avoid fire risk.
- Keep the product out of reach of children.
- Do not use the appliance if the suction opening is blocked, as this may cause damage.
- This product is equipped with a UV light. For safety reasons, do not look at the underside of the appliance while it is operating to avoid eye injury caused by ultraviolet radiation, and do not deliberately activate the UV light manually.
- For safety, do not remove or pry off the rotating brush cover while the appliance is on or connected to power.
- Avoid looking at the underside of the device during operation to prevent eye damage from UV radiation.
- Do not expose plants to UV radiation to avoid harm.
- Do not focus the UV light on one spot for a long time, as it may damage the cleaned object or surrounding materials.
- Always unplug the power cord before cleaning, maintenance, or when the appliance will not be used for a long period.
- If the power cord is damaged, for safety reasons, have it replaced by the manufacturer or an authorized service center; do not attempt to repair it yourself.

## Parts of the consumer product

1. Space for cosmetics
2. Auto/max pre-switch
3. Main switch
4. Power cord 220-240V
5. Display
6. HEPA filter
7. Tension between brush and surface

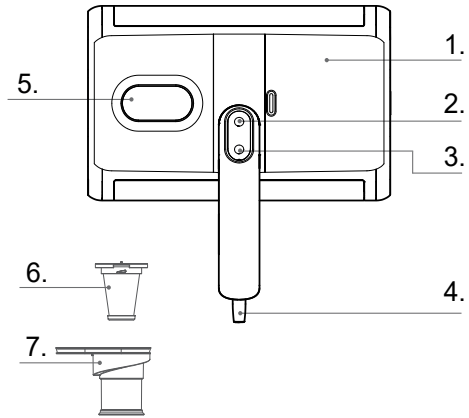

## Product description - bottom side of brush

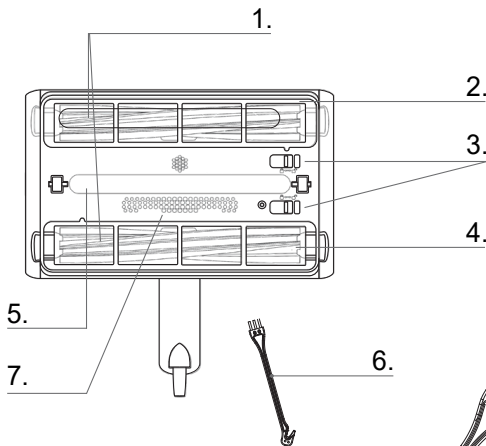

1. Two brushes
2. Brush cover
3. Safety for brush removal
4. Brush handle
5. UV lamp with sensor
6. Cleaning tool
7. Nozzle for blowing hot air

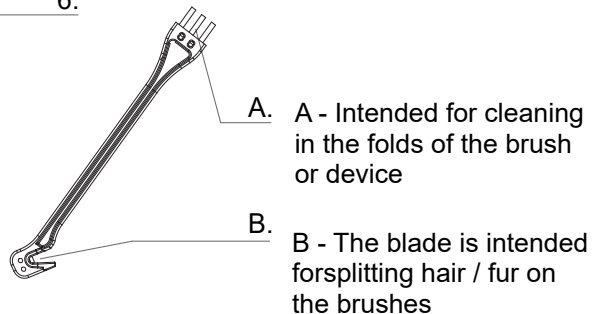

A. A - Intended for cleaning in the folds of the brush or device



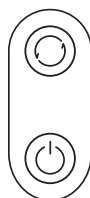
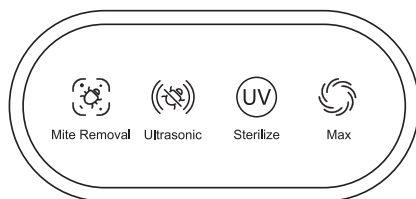

B. B - The blade is intended for splitting hair / fur on the brushes

## Using the device



Speed  
(Automatic/Maximum)

Switch  
(Off/On)

Icon	Status
 Mite Removal	Lights up blue: Device is operating Lights up red: Device has detected dust particles
 Ultrasonic	Lights up: Device is operating
 Sterilize	Lights up: When it detects a flat surface
 Max	Lights up: Device is operating at maximum power

## Using the device

1. Place the device on a sofa or flat surface and plug it into the power supply.
2. Press the main switch and gently move the vacuum cleaner back and forth over the surface. Use the switch button to select automatic or maximum suction mode.

### Notes:

If the vacuum detects mites, it will automatically increase suction to maximum.

When the sensors contact the surface, the UV light turns on automatically. The minimum activation distance is about 3 cm from the surface across the entire width of the device.

Do not expose yourself directly to UV light and do not look into the UV light area when the device is powered.

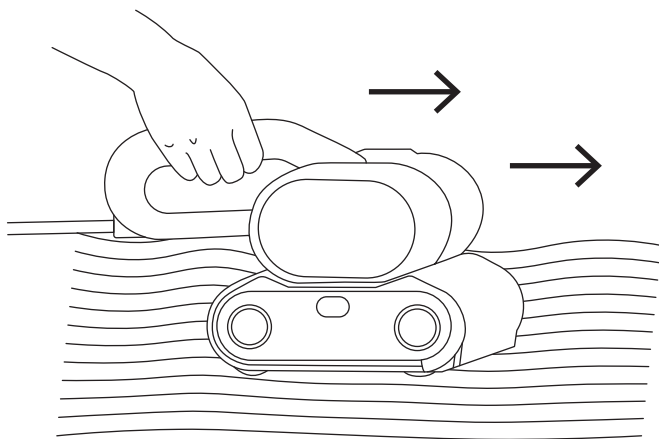

3. After finishing vacuuming, turn off the device using the  button.

## Cleaning the brushes

### Cleaning frequency:

For optimal functionality and lifespan, we recommend replacing the brushes once a year. In addition to wear, there is also material degradation, especially of the rubber segments on the brushes.

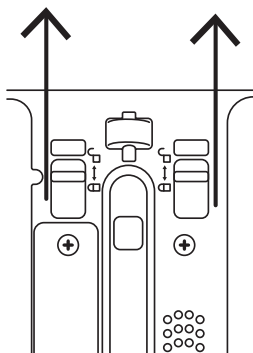

1. Turn off the appliance and unplug it from the power grid. Gradually slide both locking latches on the bottom side outward from the appliance to release the brush cover.

2. Remove the brushes and clean them. Use the cleaning nozzle. Long hair or fur can be cut. After cleaning, insert them back into the device and secure the brush covers. Do not forget to check that the covers align and all parts are properly in place. In case of error or improper holding, please repeat the procedure.

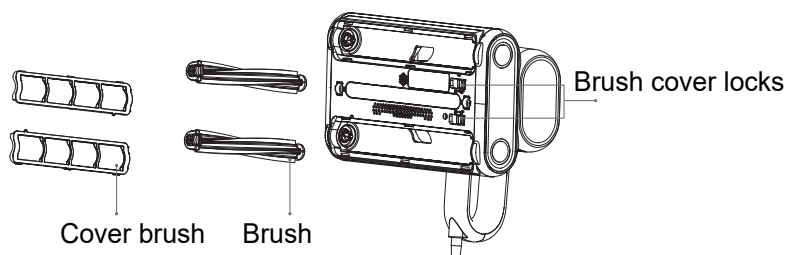

## Maintenance and cleaning

### Cleaning frequency:

For optimal cleaning, we recommend using it on the mentioned materials 1-2 times per week. For maximum effect, we recommend up to 3 times per week.

### Cleaning the dust container

1. Disconnect the device from the power supply. Press the button on the side of the device (1.) and remove the entire basket (2.).

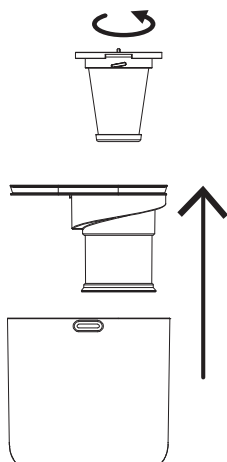
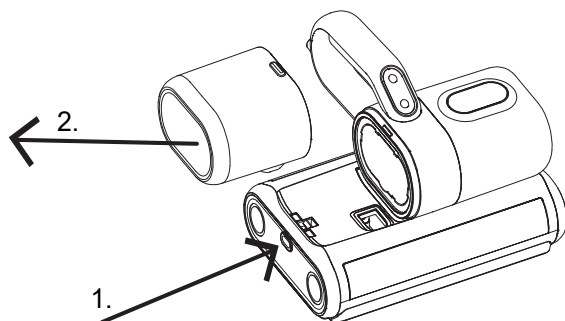

2. Empty the entire inner part in the direction of the arrow.

3. Now rotate the inner filter to release it.

4. Use the cleaning nozzle and carefully brush off the dust from the filter. Do not wash the filter in water. In case of a new filter, contact the e-shop.

5. Then insert the container back into its place.

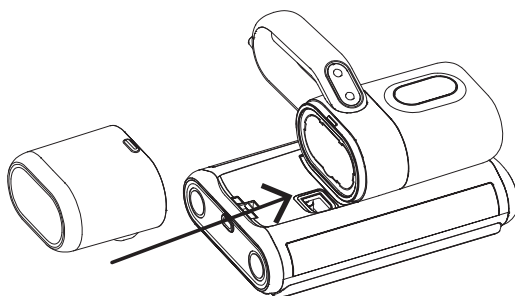

## Troubleshooting

<b>Problem</b>	<b>Possible cause</b>	<b>Solution</b>
<b>Appliance does not turn on</b>	Power cord not plugged in	Check if power cord is properly plugged in
<b>Weak suction</b>	Clogged filter with dust	Clogged filter with dust
<b>UV light does not turn on</b>	Sensor not within 3 cm of surface	Place on surface, clean sensor
<b>UV lamp does not light</b>	Holding the device at more than 30° angle	Place on a flat surface
<b>Device turns off automatically</b>	Power drop due to foreign object	Clean the device and check the vacuum paths for blockages

## Declaration of Conformity

Lavatronik s.r.o. hereby declares that the AERIUM TwinBrush UV device meets all relevant requirements of applicable legal regulations and technical standards of the European Union.

## Disposal instructions

If the product is marked with a crossed-out wheeled bin symbol, its disposal is subject to Directive 2012/19/EU of the European Parliament and of the Council. This product must not be disposed of with ordinary household waste. Take it to the nearest collection point for electrical waste. Proper disposal helps protect the environment and human health, and also contributes to conserving valuable resources.

## Right to changes and updates

Lavatronik s.r.o. reserves the right to change the design, equipment, or technical parameters of the product at any time. The manufacturer may also inform users about firmware changes and updates to this manual.

## Manufacturer

Lavatronik s.r.o.

Rohacova 145/14, 130 00 Prague 3, Czech Republic

[www.aerium.eu](http://www.aerium.eu) / [info@aerium.eu](mailto:info@aerium.eu)

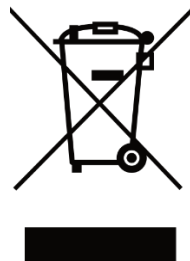

## Biztonsági figyelmeztetések és óvintézkedések

- Ez a termék kizárólag textíliák tisztítására szolgál, például matracok, takarók, párnák, kanapék stb. tisztítására.
- Ha nem használja a készüléket, kapcsolja ki, és húzza ki a tápkábelt.
- A dugót csak száraz kézzel húzza ki a konnektorból, hogy elkerülje az áramütést.
- Tartsa a tápkábelt éles tárgyaktól távol, és soha ne szállítsa a készüléket a kábel húzásával, hogy megakadályozza annak károsodását.
- Biztonsági okokból ne használja a terméket forró tárgyak (pl. szén, cigarettacsikkek), éles tárgyak (pl. törmelék), korróziós folyadékok, valamint gyúlékony és robbanásveszélyes anyagok (pl. benzin vagy alkohol) tisztítására, hogy elkerülje a termék károsodását vagy tűz keletkezését.
- Ne használja ezt a terméket víz vagy nedves por szívására, és ne üzemeltesse nedves környezetben (pl. fürdőszobában, WC-ben vagy mosókonyhában), hogy elkerülje a meghibásodást.
- Ne helyezze a készüléket hőforrások közelébe vagy közvetlen napfénynek kitett helyekre, hogy elkerülje a tűzveszélyt.
- Tartsa a terméket gyermekek távolságán kívül.
- Ne használja a készüléket, ha a szívónyílás el van akadva, mert károsodás következhet be.
- Ez a termék UV fénnel rendelkezik. Biztonsági okokból ne nézzen a készülék alsó részére bekapcsolt állapotban, hogy elkerülje a szem ultrafolyadék-sugárzás miatti károsodását, és ne indítsa el szándékosan vagy véletlenül.
- Biztonsági okokból ne távolítsa el a forgó kefefedél, és ne húzza ki, ha a készülék be van kapcsolva vagy áram alatt van.
- Kerülje a készülék alsó részének nézését működés közben, hogy elkerülje a szem UV sugárzás miatti károsodását.
- Ne tegye ki a növényeket UV sugárzásnak, hogy elkerülje azok károsodását.
- Ne összpontosítsa a UV sugárzást hosszabb ideig egy helyre, mert károsíthatja a tisztítandó tárgyat vagy a környező anyagokat.
- Tisztítás, karbantartás előtt vagy ha a készüléket hosszabb ideig nem használja, mindig húzza ki a tápkábelt a konnektorból.
- Ha a tápkábel sérült, biztonsági okokból cseréltesse ki a gyártónál vagy hivatalos szervizben, és ne kíséreljen meg saját kezűleg javítani.

## A készülék leírása

1. Kosártér
2. Auto/max kapcsoló
3. Főkapcsoló
4. Elektromos kábel 220-240V
5. Kijelző
6. HEPA szűrő
7. Tömítő köztes szűrővel

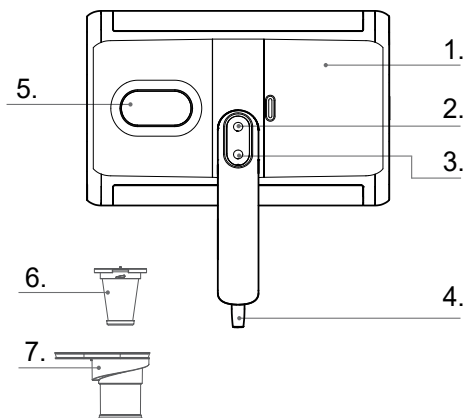

## A készülék leírása - alsó oldal

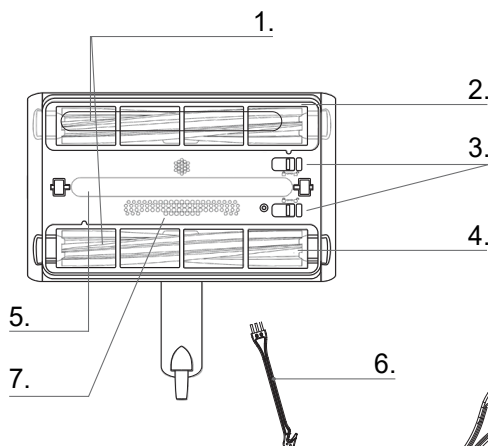

1. Két kefemosó
2. Kefetakaró
3. Biztosítók a kefék eltávolításához
4. Kefetartó
5. UV lámpa szenzorokkal
6. Tisztítószer
7. Nyílások a meleg levegő fújására

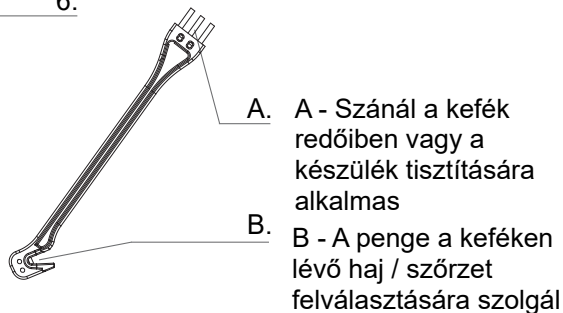



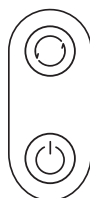
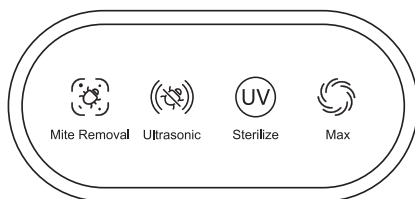

## A készülék használata



Sebesség  
(Automatikus / Maximális)

Kapcsoló  
(Ki / Bekapcsolva)

Ikon	Státusz
 Mite Removal	Kéken villog: A készülék működik Pirosan villog: A készülék porrészecskéket észlelt
 Ultrasonic	Világít: A készülék működik
 Sterilize	Világít: Amikor sík felületet észlel
 Max	Világít: A készülék maximális teljesítményen működik

## A készülék használata

1. Helyezze a készüléket a kanapéra vagy egy sima felületre, és dugja be az áramhoz.
2. Nyomja meg a főkapcsolót, és finoman mozgassa a porszívót előre-hátra a felületen. A kapcsoló gombjával válassza ki az automatikus vagy maximális szívási módot.

### Megjegyzések:

Ha a porszívó atkákat észlel, automatikusan maximális szintre emeli a szívást.

Felülethez éréskor a szenzorok automatikusan bekapcsolják az UV fényt. A minimális indítási távolság kb. 3 cm a felülettől az egész készülékszerelvény mentén.

Ne tegye ki magát közvetlenül az UV fénynek, és ne nézzen az UV fény térségébe, amikor a készülék áram alatt van.

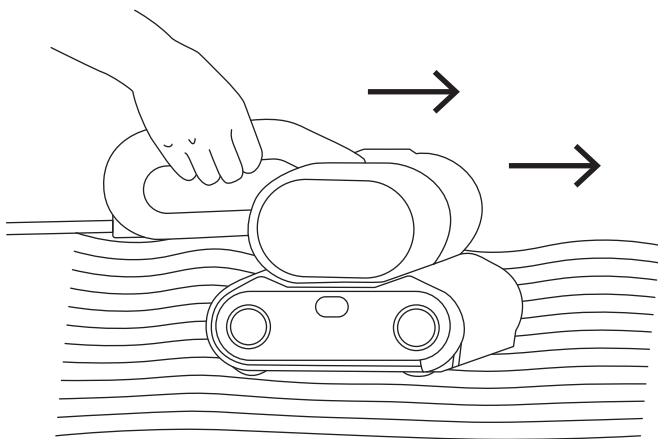

3. A porszívózás befejezése után kapcsolja ki a készüléket a gombbal .

## Tisztítás kefék

### Tisztítási gyakoriság:

Az optimális működés és élettartam érdekében évente egyszer javasoljuk a kefék cseréjét. Az elhasználódáson kívül anyagkárosodás is történik, különösen a keféken lévő gumis szegmenseknél.

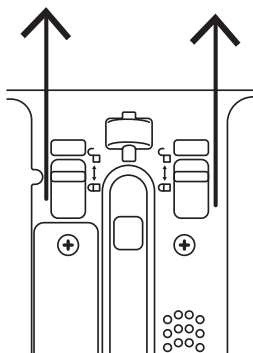

1. Kapcsolja ki a készüléket, és húzza ki a hálózathoz. Fokozatosan tolja mindkét reteszelőlapátot a készülék alján kifelé, hogy kioldja a kefetakarót.

2. Távolítsa el a keféket és tisztítsa meg őket. Használja a tisztító fúvókát. A hosszú hajat vagy szőrt el lehet vágni. Tisztítás után helyezze vissza őket a készülékbe, és rögzítse a kefetakarókat. Ne feledje ellenőrizni, hogy a takarók megfelelően illeszkednek-e, és minden alkatrész a helyén van-e. Hiba vagy nem megfelelő rögzítés esetén ismételje meg az eljárást.

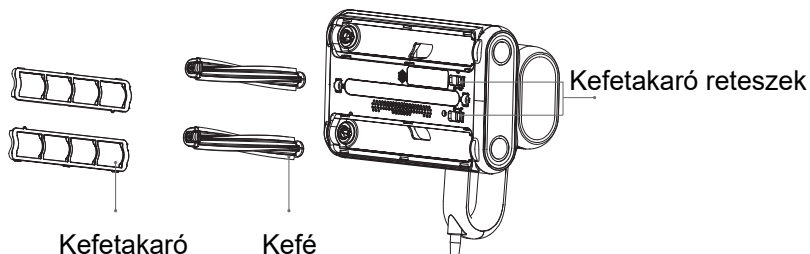

## Karbanartás és tisztítás

### Tisztítás gyakorisága:

Az optimális tisztításhoz javasoljuk a fent említett anyagokon heti 1-2 alkalommal történő használatot. A hatás maximalizálása érdekében heti akár 3 alkalommal is ajánlott.

### Poroszt tisztítás

1. Húzza ki a készüléket az elektromos hálózatról. Nyomja meg a készülék oldalán lévő gombot (1.), és vegye ki az egész kosarat (2.).

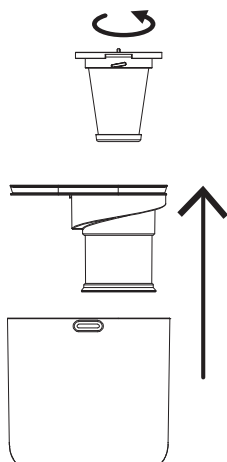
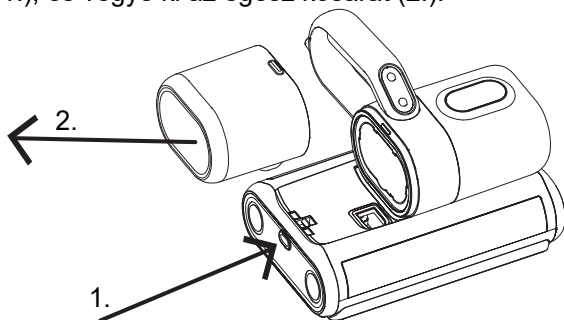

2. Vegye ki a belső részt a nyíl irányába.
3. Most forgassa el a belső szűrőt, hogy laza legyen.
4. Használja a tisztító eszközt, és óvatosan kefével távolítsa el a port a szűrőről. A szűrőt nem ajánljuk vízzel mosni. Új szűrő esetén forduljon az eshophoz vagy az [info@aerium.hu](mailto:info@aerium.hu) címre.
5. Ezután helyezze vissza a tartályt a helyére.

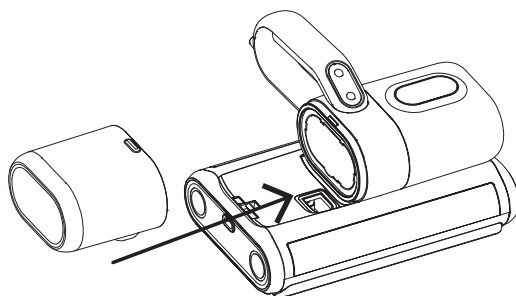

## Problémák és megoldások

Probléma	Lehetséges ok	Megoldás
<b>A készülék nem működik</b>	A tápkábel nincs bedugva vagy nem lett megnyomva a kapcsoló	Ellenőrizze a kábel csatlakozását és nyomja meg a kapcsolót
<b>Gyenge szívóerő</b>	A szívónyílás eltömődött, felhalmozódott por a szűrőben	Tisztítsa meg a készüléket és cserélje/tisztítsa meg a szűrőt.
<b>Az UV-fény nem működik</b>	Az UV csak 3 cm távolságban a felülettől működik.	Helyezze a felületre vagy tisztítsa meg a szenzorokat.
<b>Az UV-lámpa nem kapcsol ki</b>	A készüléket 30°-nál nagyobb szögben tartja	Tegye lapos felületre.
<b>A készülék automatikusan kikapcsol</b>	Teljesítménycsökkenés nem kívánt tárgy miatt	Tisztítsa meg a készüléket és ellenőrizze a porszívó útjainak átjárhatóságát

## Megfelelési nyilatkozat

A Lavatronic s.r.o. társaság ezúton kijelenti, hogy az AERIUM TwinBrush UV készülék megfelel az Európai Unió hatályos jogszabályainak és műszaki normáinak minden vonatkozó követelményének.

## Megsemmisítési utasítások

Ha a terméken a keréssel gördülő konténer átlúvona szimbólum látható, akkor az Európai Parlament és Tanács 2012/19/EU irányelve vonatkozik a megsemmisítésére. Ezt a terméket nem szabad a szokásos kommunális hulladékkal együtt kidobni. Adja le a legközelebbi elektromos hulladékgyűjtő helyen. A megfelelő megsemmisítés segít megvédeni a környezetet és más emberek egészségét, valamint hozzájárul az értékes erőforrások megtakarításához.

## Változtatási és frissítési jogok

A Lavatronic s.r.o. társaság fenntartja a jogot, hogy bármikor módosítsa a termék konstrukcióját, felszereltségét vagy műszaki paramétereit. A gyártó értesítheti a felhasználókat a firmware- és e kézikönyv módosításairól.

## Gyártó

Lavatronic s.r.o.

Rohacova 145/14, 130 00 Prága 3, Csehország

[www.aerium.eu](http://www.aerium.eu) / [info@erium.eu](mailto:info@erium.eu)



## Avertismente și măsuri de siguranță

- Acest produs este destinat exclusiv curățării texturilor, cum ar fi saltele, păături, perne, canapele etc.
- Când nu utilizați aparatul, opriți-l și deconectați cablul de alimentare.
- Trageți priza din priză doar cu mâini uscate, pentru a preveni șocul electric.
- Țineți cablul de alimentare departe de obiecte ascuțite și nu transportați niciodată aparatul trăgând de cablu, pentru a preveni deteriorarea acestuia.
- Din motive de siguranță, nu utilizați produsul pentru curățarea obiectelor fierbinți (ex. cărbune, mucuri de țigară), obiecte ascuțite (ex. cioburi), lichide corozive sau materiale inflamabile și explozive (ex. benzină sau alcool), pentru a evita deteriorarea produsului sau incendiul.
- Nu utilizați acest produs pentru aspirarea apei sau a prafului umed și nu îl operați într-un mediu umed (ex. baie, toaletă sau spălătorie), pentru a evita defectarea.
- Nu amplasați aparatul în apropierea surselor de căldură sau în locuri expuse la razele directe ale soarelui, pentru a evita riscul de incendiu.
- Păstrați produsul departe de copii.
- Nu utilizați aparatul dacă orificiul de aspirație este blocat, poate duce la deteriorare.
- Acest produs este echipat cu lumină UV. Din motive de siguranță, nu priviți la partea inferioară când aparatul este pornit, pentru a evita deteriorarea vederii prin radiații ultraviolete sau nu îl porniți intenționat fără motiv.
- Din motive de siguranță, nu îndepărtați capacul periei rotative și nu îl scoateți afară dacă aparatul este pornit sau conectat la curent.
- Evitați să priviți la partea inferioară a aparatului în timpul funcționării, pentru a preveni deteriorarea vederii prin radiații UV.
- Nu expuneți plantele la radiații UV, pentru a evita deteriorarea lor.
- Nu concentrați radiațiile UV pe un singur loc pentru o perioadă lungă, deoarece ar putea deteriora obiectul curățat sau materialele înconjurătoare.
- Înainte de curățare, mentenanță sau dacă aparatul nu este utilizat pentru o perioadă mai lungă, deconectați întotdeauna cablul de alimentare din priză.
- Dacă cablul de alimentare este deteriorat, din motive de siguranță asigurați înlocuirea acestuia de către producător sau un service autorizat și nu încercați reparații proprii.

## Descrierea aparatului

1. Spațiu pentru coș
2. Comutator auto/max
3. Întrerupător principal
4. Cablu electric 220-240V
5. Ecran
6. Filtru HEPA
7. Garnitură de etanșare cu sită

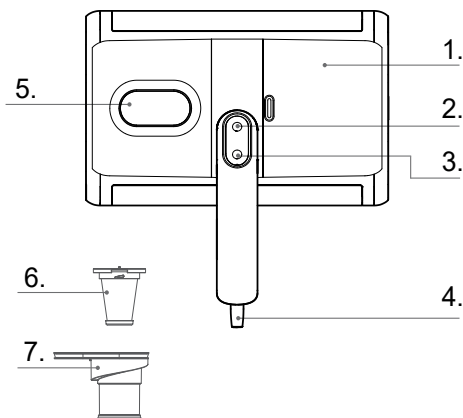

## Descrierea aparatului - partea inferioară

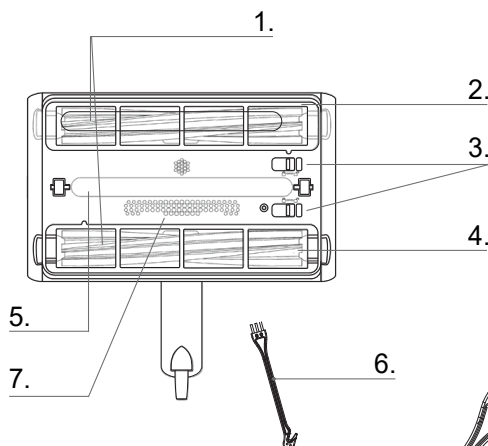

1. Două perii
2. Capac perie
3. Siguranțe pentru scoaterea periiilor
4. Suport perie
5. Lampă UV cu senzori
6. Unealtă de curățare
7. Guri de suflare aer cald

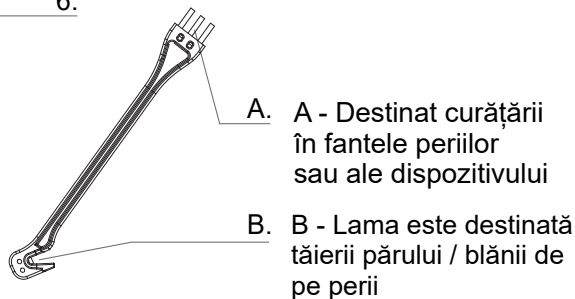



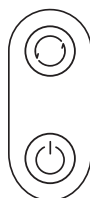
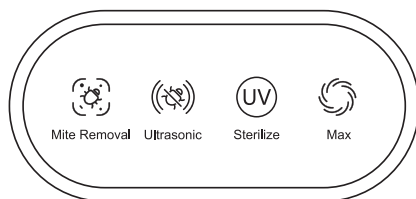

- A. A - Destinat curățării în fantele periiilor sau ale dispozitivului
- B. B - Lama este destinată tăierii părului / blănii de pe perii

# Utilizarea dispozitivului



Viteză  
(Automatică/ Maximă)

Întreprător  
(Oprit/ Pornit)

Iconă	Status
 Mite Removal	Aprinde albastru: Dispozitivul funcționează Aprinde roșu: Dispozitivul a detectat particule de praf
 Ultrasonic	Aprinde: Dispozitivul funcționează
 Sterilize	Aprinde: Când detectează suprafață plană
 Max	Aprinde: Dispozitivul funcționează la putere maximă

## Utilizarea dispozitivului

1. Puneți dispozitivul pe canapea sau pe o suprafață plană și conectați-l la electricitate.
2. Apăsați întrerupătorul principal și mișcați aspiratorul ușor înainte și înapoi pe suprafață. Folosind butonul comutatorului, selectați modul automat sau maxim de aspirare.

### Note:

Dacă aspiratorul detectează acarieni, va crește automat aspirația la maximum.

La contactul cu suprafața, senzorii pornesc automat lumina UV. Distanța minimă pentru pornire este de aproximativ 3 cm de la suprafață pe toată lățimea dispozitivului.

Nu vă expuneți direct la lumina UV și nu priviți în zona luminii UV când dispozitivul este sub tensiune electrică.

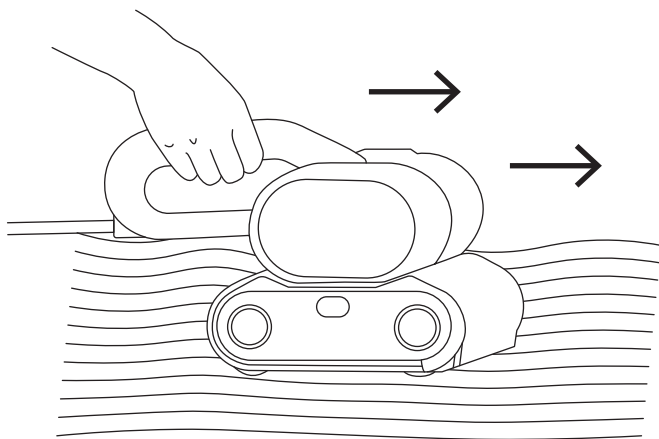

3. După terminarea aspirării, opriți dispozitivul cu butonul .

# Curățarea periiilor

## Frecvența curățării:

Pentru funcționalitate optimă și durată de viață, recomandăm înlocuirea periiilor o dată pe an. Pe lângă uzură, are loc și degradarea materialului, în special a segmentelor de cauciuc de pe perii.

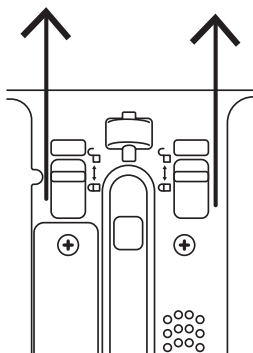

1. Opriți aparatul și deconectați-l de la rețea. Glisați treptat ambele zăvoruri de blocare de pe partea inferioară în direcția opusă aparatului pentru a elibera capacul periiilor.

2. Scoateți periiile și curățați-le. Folosiți duza de curățare. Părul lung sau blana pot fi tăiate. După curățare, introduceți-le înapoi în aparat și fixați capacele periiilor. Nu uitați să verificați dacă capacele se potrivesc corect și toate piesele sunt bine fixate. În caz de eroare sau fixare incorectă, repetați procedura.

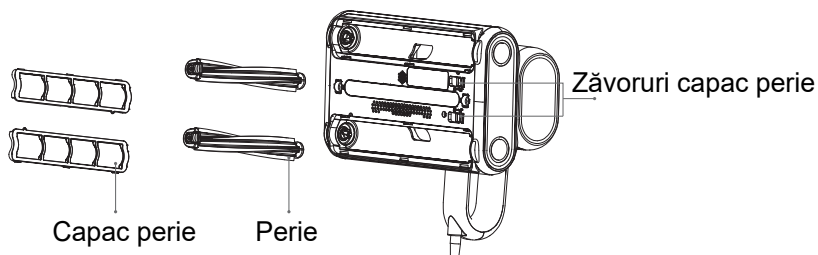

## Întreținere și curățare

### Frecvența curățării:

Pentru o curățare optimă, recomandăm utilizarea pe materialele menționate de 1-2 ori pe săptămână. Pentru maximizarea efectului, recomandăm până la 3 ori pe săptămână.

### Curățarea recipientului pentru praf

1. Deconectați dispozitivul de la sursa de alimentare electrică. Apăsați butonul de pe lateralul dispozitivului (1.) și scoateți întregul coș (2.).

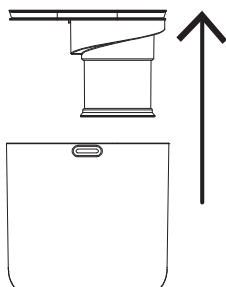
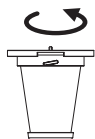
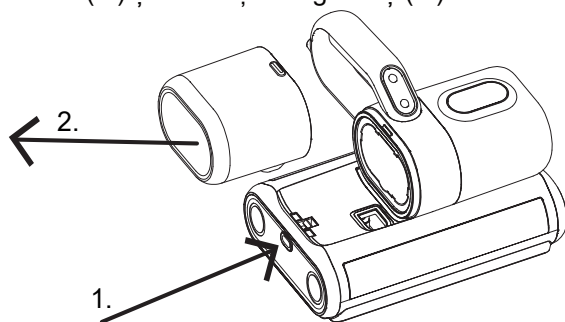

2. Scoateți întreaga parte interioară în direcția săgeții.
3. Rotiți acum filtrul interior pentru a-l debloca.
4. Folosiți unealta de curățare și îndepărtați cu grijă praful de pe filtru cu peria. Nu recomandăm spălarea filtrului în apă. În cazul unui filtru nou, contactați magazinul online sau [info@aeriumshop.ro](mailto:info@aeriumshop.ro).
5. Apoi introduceți recipientul înapoi pe locul său.

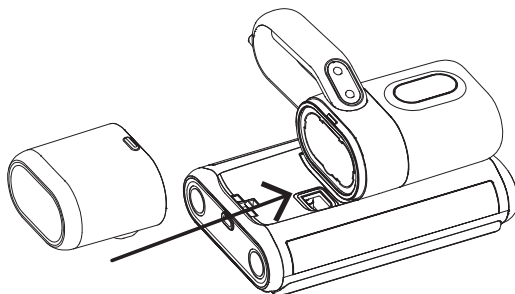

## Probleme și soluții

<b>Problemă</b>	<b>Cauză posibilă</b>	<b>Soluție</b>
<b>Aparatul nu funcționează</b>	Cablul de alimentare nu este conectat sau nu a fost apăsat întrerupătorul	Verificați conexiunea cablului și apăsați întrerupătorul
<b>Aspirație slabă</b>	Orificiul de aspirație este înfundat, praf acumulat în filtru	Curățați aparatul și înlocuiți/curățați filtrul
<b>Lumina UV nu funcționează</b>	UV funcționează doar la 3 cm distanță de suprafață	Aplecați pe suprafață sau curățați senzorii
<b>Lampa UV nu se oprește</b>	Aparatul este ținut la un unghi mai mare de 30°	Puneți pe suprafață plană
<b>Aparatul se oprește automat</b>	Scădere a puterii din cauza unui obiect nedorit	Curățați dispozitivul și verificați permeabilitatea căilor de aspirație

## Declarație de conformitate

Societatea Lavatronic s.r.o. declară prin prezenta că dispozitivul AERIUM TwinBrush UV îndeplinește toate cerințele relevante ale reglementărilor legale aplicabile și ale normelor tehnice ale Uniunii Europene.

## Instrucțiuni privind eliminarea

Dacă produsul este marcat cu simbolul containerului cu roți tăiat, se aplică Directiva Parlamentului European și a Consiliului 2012/19/EU privind eliminarea acestuia. Acest produs nu trebuie eliminat împreună cu deșeurile menajere obișnuite. Predați-l la cel mai apropiat punct de colectare pentru deșeuri electronice. Prin eliminarea corectă, contribuiți la protecția mediului și a sănătății altor persoane și, în același timp, la conservarea resurselor valoroase.

## Drepturi de modificare și actualizare

Societatea Lavatronic s.r.o. își rezervă dreptul de a modifica oricând construcția, echiparea sau parametrii tehnici ai produsului. Producătorul poate informa utilizatorii și despre modificările firmware-ului și ale acestui manual.

## Producător

Lavatronic s.r.o.

Rohacova 145/14, 130 00 Praga 3, Republica Cehă

[www.aerium.eu](http://www.aerium.eu) / [info@erium.eu](mailto:info@erium.eu)

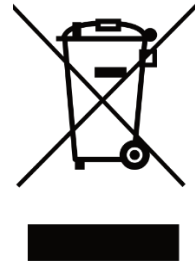

## Sigurnosna upozorenja i mjere

- Ovaj proizvod je namijenjen isključivo čišćenju tekstila, kao što su madraci, deke, jastuci, kauči itd.
- Kada ne koristite uređaj, isključite ga i isključite napajni kabel.
- Izvlačite utikač iz utičnice samo suhim rukama kako biste spriječili strujni udar.
- Držite napajni kabel dalje od oštih predmeta i nikada ne prenose uređaj vučeći za kabel kako biste spriječili njegovu oštećenje.
- Iz sigurnosnih razloga ne koristite proizvod za čišćenje vrućih predmeta (npr. ugljen, opuške cigareta), oštih predmeta (npr. čače), korozivnih tekućina niti zapaljivih i eksplozivnih materijala (npr. benzina ili alkohola), kako ne bi došlo do oštećenja proizvoda ili požara.
- Ne koristite ovaj proizvod za usisavanje vode ili vlažnog praha i ne pokrećite ga u vlažnom okruženju (npr. u kupaonici, na WC-u ili u praonici), kako ne bi došlo do kvara.
- Ne postavljajte uređaj u blizinu izvora topline niti na mjesta izložena izravnom sunčevom zračenju, kako biste izbjegli opasnost od požara.
- Čuvajte proizvod izvan doseg djece.
- Ne koristite uređaj ako je sisni otvor začepljen, može doći do oštećenja.
- Ovaj proizvod je opremljen UV svjetlom. Iz sigurnosnih razloga ne gledajte donju stranu kada je uređaj uključen, kako ne biste oštetili vid ultraljubičastim zračenjem ili ga namjerno aktivirali bez razloga.
- Iz sigurnosnih razloga ne skidajte poklopac rotacijske četke i ne vučite ga van ako je uređaj uključen ili pod strujom.
- Izbjegavajte gledanje donjeg dijela uređaja tijekom rada kako biste spriječili oštećenje vida UV zračenjem.
- Ne izlažite biljke djelovanju UV zračenja kako ne biste oštetili biljke.
- Ne koncentrirajte UV zračenje na jedno mjesto dulje vrijeme jer bi moglo oštetiti čišćeni predmet ili okolne materijale.
- Prije čišćenja, održavanja ili ako uređaj dulje vrijeme ne koristite, uvijek isključite napajni kabel iz utičnice.
- Ako je napajni kabel oštećen, iz sigurnosnih razloga osigurajte njegovu zamjenu kod proizvođača ili u ovlaštenom servisu i ne pokušavajte samostalno popravak.

## Opis uređaja

1. Prostor za koš
2. Prekidač auto/max
3. Glavni prekidač
4. Električni kabel 220-240V
5. Zaslon
6. HEPA filter
7. Brtveni distancer s mrežicom

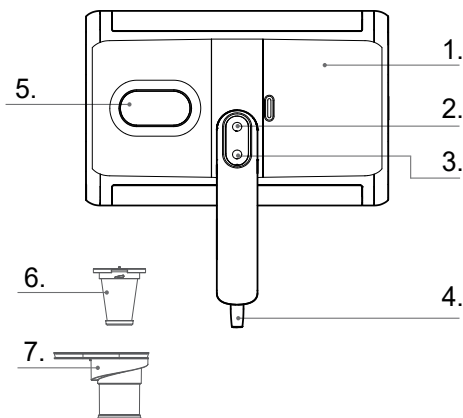

## Opis uređaja - donja strana

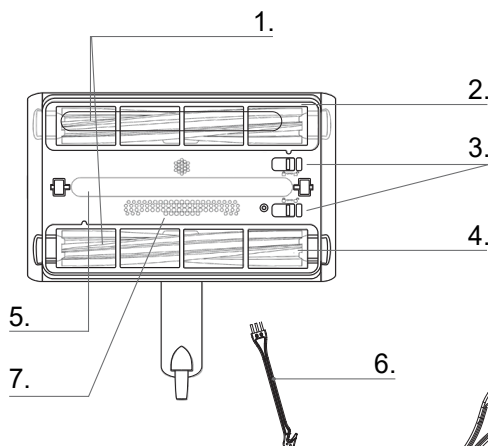

1. Dvije četke
2. Poklop četke
3. Sigurnosne brave za uklanjanje četki
4. Držač četke
5. UV lampa s senzorima
6. Alat za čišćenje
7. Otvori za puhanje toplog zraka

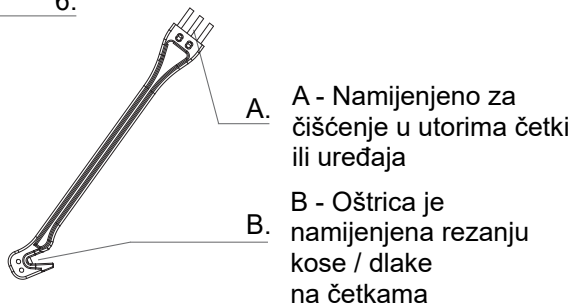

## Korištenje uređaja

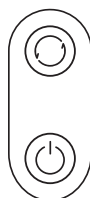
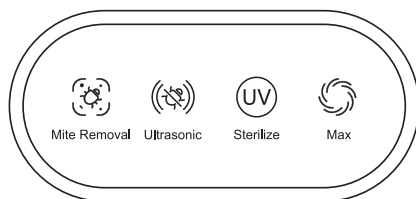

Brzina  
(Automatska/ Maksimalna)

Prekidač  
(Isključeno/ Uključeno)

Ikona	Status
 Mite Removal	<p>Svijetli plavo: Uređaj radi</p> <p>Svijetli crveno: Uređaj je detektirao čestice prašine</p>
 Ultrasonic	<p>Svijetli: Uređaj radi</p>
 Sterilize	<p>Svijetli: Kada detektira ravnu površinu</p>
 Max	<p>Svijetli: Uređaj radi na maksimalnoj snazi</p>

## Upotreba uređaja

1. Postavite uređaj na kauč ili ravnu površinu i priključite ga na struju.
2. Pritisnite glavni prekidač i nježno pomičite usisivač naprijed-natrag po površini. Pomocu tipke prekidača odaberite automatski ili maksimalni način usisavanja.

### Napomene:

Ako usisivač detektira grinje, sam će povećati usisavanje na maksimum.

Prilikom kontakta s površinom senzori automatski pokreću UV svjetlo. Minimalna udaljenost za pokretanje je oko 3 cm od površine preko cijele širine uređaja.

Nemojte se izlagati direktnom UV svjetlu i ne gledajte u prostor UV svjetla kada je uređaj pod električnim naponom.

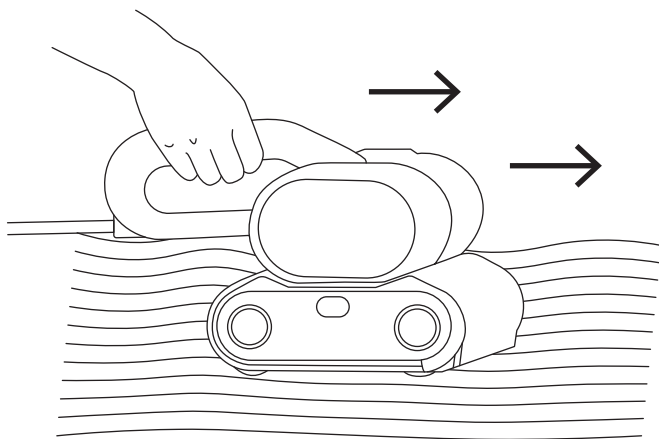

3. Nakon završetka usisavanja isključite uređaj tipkom  .

## Čišćenje četki

### Frekvencija čišćenja:

Za optimalnu funkcionalnost i vijek trajanja preporučujemo zamjenu četki jednom godišnje. Osim trošenja dolazi i do degradacije materijala, posebno gumanih segmenata na četkama.

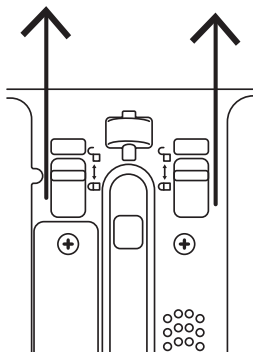

1. Isključite uređaj i isključite ga iz struje. Postupno pomaknite obje brave za zaključavanje na donjoj strani dalje od uređaja, da se oslobodi poklopac četke.

2. Izvadite četke i očistite ih. Koristite mlaznicu za čišćenje. Duge kose ili dlake mogu se prezrežati. Nakon čišćenja ih vratite u uređaj i učvrstite poklopce četki. Ne zaboravite provjeriti jesu li poklopci pravilno postavljeni i sve su dijelove pravilno smještene. U slučaju greške ili nepravilnog pričvršćivanja ponovite postup.

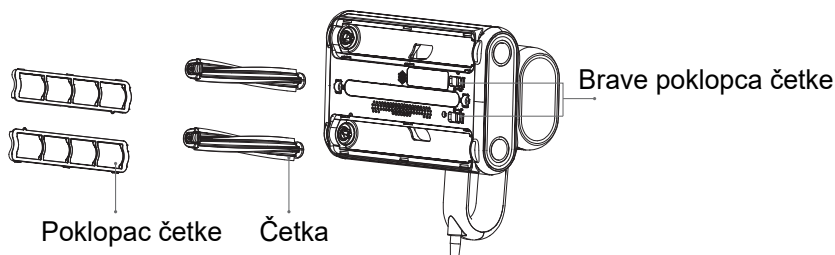

## Održavanje i čišćenje

### Frekvencija čišćenja:

Za optimalno čišćenje preporučujemo upotrebu na navedene materijale 1-2 puta tjedno. Za maksimiziranje učinka preporučujemo do 3 puta tjedno.

### Čišćenje posude za prašinu

1. Isključite uređaj iz električne struje. Pritisnite tipku na boku uređaja (1.) i izvadite cijeli koš (2.).

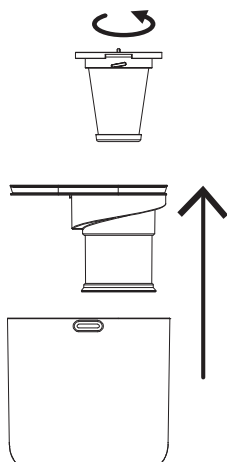
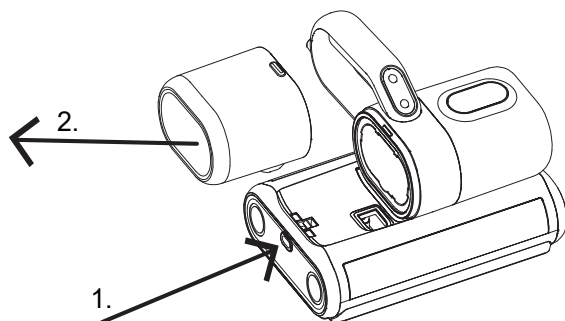

2. Izvadite cijeli unutarnji dio prema smjeru strelice.
3. Sada okrenite unutarnji filter da se otkači.
4. Koristite alat za čišćenje i pažljivo četkom uklonite prašinu s filtera. Filter ne preporučujemo prati u vodi. U slučaju novog filtera obratite se na e-shop ili na [info@aeriumshop.hr](mailto:info@aeriumshop.hr).
5. Zatim vratite posudicu natrag na svoje mjesto.

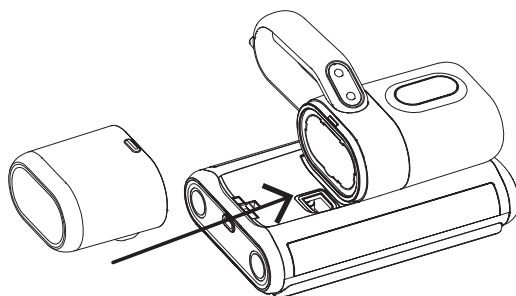

## Problemi i rješenja

Problem	Mogući uzrok	Rješenje
<b>Uređaj ne radi</b>	Kabel za napajanje nije priključen ili nije pritisnut prekidač	Provjerite priključak kabela i pritisnite prekidač
<b>Slaba snaga usisavanja</b>	Usisni otvor je začepljen, nakupljena prašina u filtru	Očistite uređaj i zamijenite/očistite filter
<b>UV svjetlo ne radi</b>	UV radi samo na 3 cm udaljenosti od površine	Prislonite na površinu ili očistite senzore
<b>UV lampa se ne gasi</b>	Uređaj držite pod kutom većim od 30°	Postavite na ravnu površinu
<b>Uređaj se automatski isključuje</b>	Pad snage zbog nepoželjnog predmeta	Očistite uređaj i provjerite prohodnost puteva usisavača

## Izjava o sukladnosti

Društvo Lavatronic s.r.o. ovim izjavljuje da uređaj AERIUM TwinBrush UV ispunjava sve relevantne zahtjeve važećih pravnih propisa i tehničkih normi Europske unije.

## Upute za odlaganje

Ako je proizvod označen simbolom prečrtanog kontejnera na kotačićima, na njegovo odlaganje se primjenjuje direktiva Europskog parlamenta i Vijeća 2012/19/EU. Ovaj proizvod se ne smije odlagati zajedno s uobičajenim komunalnim otpadom. Predajte ga u najbližu sabirnu stanicu za električni otpad. Ispravnim odlaganjem pomažete zaštititi okoliš i zdravlje drugih ljudi te istovremeno doprinite uštedi dragocjenih resursa.

## Pravo na promjene i ažuriranja

Društvo Lavatronic s.r.o. zadržava pravo promijeniti konstrukciju, opremu ili tehničke parametre proizvoda u bilo kojem trenutku. Proizvođač može također obavijestiti korisnike o promjenama firmvera i ovog uputa.

## Proizvođač

Lavatronic s.r.o.

Rohacova 145/14, 130 00 Prag 3, Češka

[www.aerium.eu](http://www.aerium.eu) / [info@erium.eu](mailto:info@erium.eu)

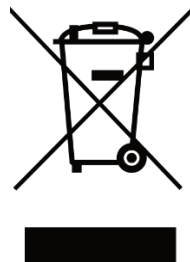

## Ostrzeżenia bezpieczeństwa i środki ostrożności

- Ten produkt służy wyłącznie do czyszczenia tekstyliów, takich jak materace, koce, poduszki, kanapy itp.
- Jeśli nie używasz urządzenia, wyłącz je i odłącz kabel zasilający.
- Wyciągaj wtyczkę z gniazdka tylko suchymi rękami, aby uniknąć porażenia prądem.
- Trzymaj kabel zasilający z dala od ostrych przedmiotów i nigdy nie przenoś urządzenia za kabel, aby zapobiec jego uszkodzeniu.
- Z powodów bezpieczeństwa nie używaj produktu do czyszczenia gorących przedmiotów (np. węgla, niedopałków papierosów), ostrych przedmiotów (np. szkła), żrących cieczy ani łatwopalnych i wybuchowych materiałów (np. benzyny lub alkoholu), aby nie doszło do uszkodzenia produktu lub pożaru.
- Nie używaj tego produktu do odsysania wody lub wilgotnego kurzu i nie uruchamiaj go w wilgotnym środowisku (np. w łazience, toalecie lub pralni), aby uniknąć awarii.
- Nie umieszczaj urządzenia w pobliżu źródeł ciepła ani w miejscach narażonych na bezpośrednie działanie promieni słonecznych, aby uniknąć ryzyka pożaru.
- Przechowuj produkt poza zasięgiem dzieci.
- Nie używaj urządzenia, jeśli wlot ssący jest zablokowany, może dojść do uszkodzenia.
- Ten produkt jest wyposażony w światło UV. Z powodów bezpieczeństwa nie patrz na spodnią stronę urządzenia podczas pracy, aby uniknąć uszkodzenia wzroku promieniowaniem ultrafioletowym ani nie uruchamiaj go celowo ręcznie.
- Z powodów bezpieczeństwa nie zdejmuj obudowy obrotowej szczotki i nie wyciągaj jej, gdy urządzenie jest włączone lub pod napięciem.
- Unikaj patrzenia na dolną część urządzenia podczas pracy, aby zapobiec uszkodzeniu oczu promieniowaniem UV.
- Nie wystawiaj roślin na działanie promieniowania UV, aby nie doszło do ich uszkodzenia.
- Nie skupiaj promieniowania UV w jednym miejscu przez dłuższy czas, ponieważ może to uszkodzić czyszczony przedmiot lub otaczające materiały.
- Przed czyszczeniem, konserwacją lub jeśli urządzenie nie jest używane przez dłuższy czas, zawsze odłącz kabel zasilający z gniazdka.
- Jeśli kabel zasilający jest uszkodzony, z powodów bezpieczeństwa zapewnij jego wymianę u producenta lub w autoryzowanym serwisie i nie próbuj samodzielnej naprawy.

## Opis urządzenia

1. Przestrzeń na kosz
2. Przełącznik auto/max
3. Główny wyłącznik
4. Przewód elektryczny 220-240V
5. Wyświetlacz
6. Filtr HEPA
7. Uszczelniająca wkładka z siatką

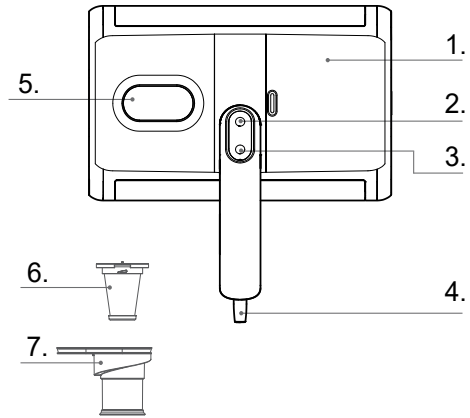

## Opis urządzenia - strona dolna

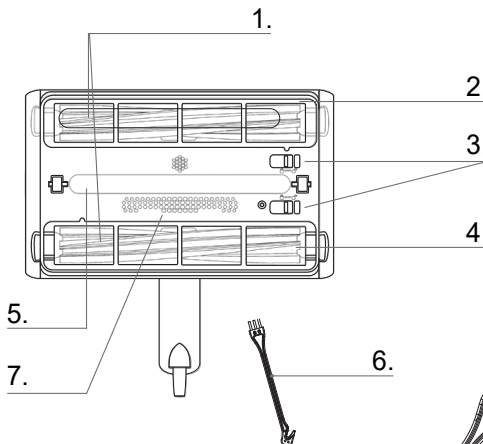

1. Dwie szczotki
2. Pokrywa szczotki
3. Zabezpieczenia do wyjęcia szczotek
4. Uchwyt szczotki
5. Lampa UV z czujnikami
6. Narzędzie do czyszczenia
7. Wyloty do dmuchania gorącego powietrza

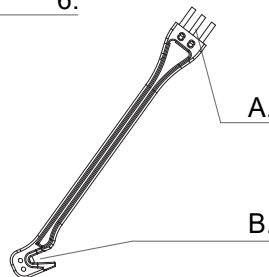

A - Przeznaczony do czyszczenia w załamaniach szczotek lub urządzenia



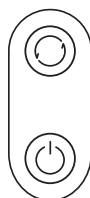
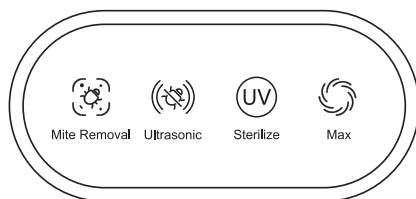

B - Ostrze służy do rozcinania włosów / sierści na szczotkach

# Używanie urządzenia



Prędkość  
(Automatyczna/ Maksymalna)

Wyłącznik  
(Wyłączony/ Włączony)

Ikona	Status
 Mite Removal	Świeci na niebiesko: Urządzenie działa Świeci na czerwono: Urządzenie wykryło cząstki kurzu
 Ultrasonic	Świeci: Urządzenie działa
 Sterilize	Świeci: Gdy wykrywa płaską powierzchnię
 Max	Świeci: Urządzenie działa na maksymalnej mocy

## Używanie urządzenia

1. Umieść urządzenie na kanapie lub płaskiej powierzchni i podłącz je do prądu.
2. Naciśnij główny przełącznik i delikatnie przesuwaj odkurzacz do przodu i do tyłu po powierzchni. Za pomocą przycisku przełącznika wybierz tryb automatyczny lub maksymalny.

### Uwagi:

Jeśli odkurzacz wykryje roztocza, automatycznie zwiększy ssanie do maksimum.

Przy kontakcie z powierzchnią sensory automatycznie uruchomią światło UV. Minimalna odległość do uruchomienia to około 3 cm od powierzchni na całej szerokości urządzenia.

Nie wystawiaj się bezpośrednio na światło UV i nie patrz w obszar światła UV, gdy urządzenie jest pod napięciem.

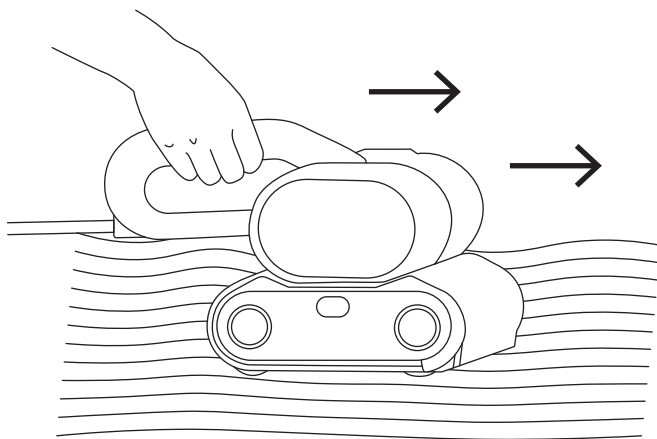

3. Po zakończeniu odkurzania wyłącz urządzenie przyciskiem  .

## Czyszczenie szczotek

### Częstotliwość czyszczenia:

Dla optymalnej funkcjonalności i żywotności zalecamy wymianę szczotek raz w roku. Oprócz zużycia dochodzi również do degradacji materiału, zwłaszcza gumowych segmentów na szczotkach.

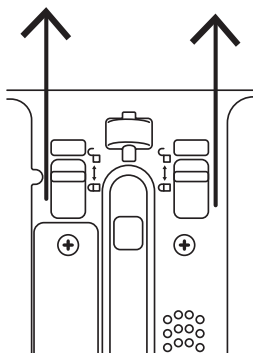

1. Wyłącz urządzenie i odłącz je od sieci elektrycznej. Stopniowo przesunij oba zamki blokujące na dolnej stronie na zewnątrz od urządzenia, aby zwolnić pokrywę szczotki.

2. Wyjmij szczotki i wyczyść je. Użyj dyszy czyszczącej. Długie włosy lub sierść można pociąć. Po czyszczeniu włóż je z powrotem do urządzenia i zamocuj pokrywę szczotek. Nie zapomnij sprawdzić, czy pokrywę są prawidłowo dopasowane i wszystkie części są dobrze zamocowane. W przypadku błędu lub niewłaściwego zamocowania powtórz procedurę.

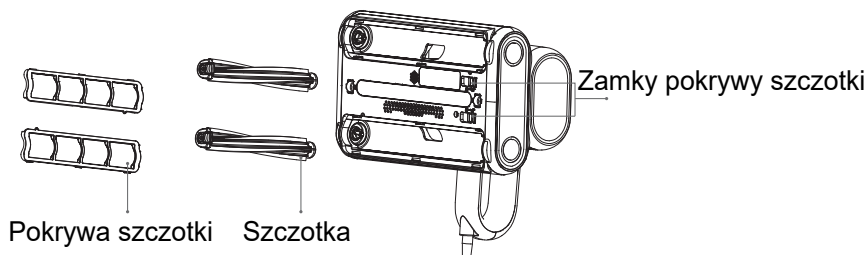

## Konserwacja i czyszczenie

### Częstotliwość czyszczenia:

Dla optymalnego czyszczenia zalecamy stosowanie na wymienione materiały 1-2 razy w tygodniu. Aby zmaksymalizować efekt, zalecamy nawet 3 razy w tygodniu.

### Czyszczenie pojemnika na kurz

1. Odłącz urządzenie od zasilania. Naciśnij przycisk na boku urządzenia (1.) i wyjmij cały kosz (2.).

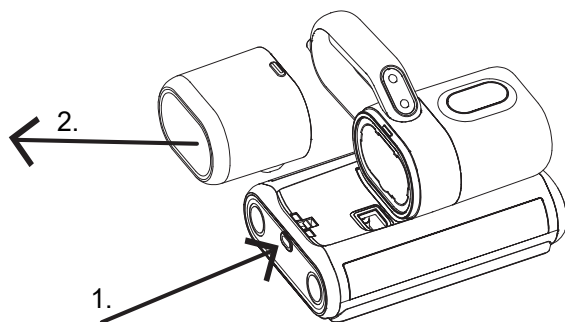

2. Wyjmij całą wewnętrzną część w kierunku strzałki.
3. Teraz obróć wewnętrznym filtrem, aby go zwolnić.
4. Użyj narzędzia do czyszczenia i ostrożnie szczoteczką zdejmij kurz z filtra. Nie zalecamy mycia filtra w wodzie. W przypadku nowego filtra skontaktuj się z eshopem lub na [info@aeriumshop.pl](mailto:info@aeriumshop.pl).
5. Następnie wsuń pojemnik z powrotem na swoje miejsce.

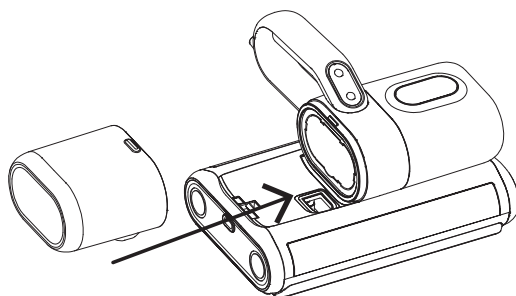
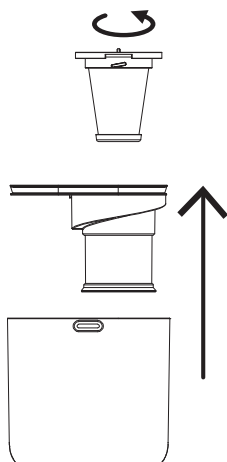

## Problemy i rozwiązania

Problem	Możliwa przyczyna	Rozwiązanie
<b>Urządzenie nie działa</b>	Kabel zasilający nie jest podłączony lub nie naciśnięto przełącznika	Sprawdź podłączenie kabla i naciśnij wyłącznik
<b>Słaba siła ssania</b>	Otwór ssący jest zatkany, nagromadzony kurz w filtrze	Wyczyść urządzenie i wymień/wyczyść filtr.
<b>Lampka UV nie działa</b>	UV działa tylko w odległości 3 cm od powierzchni	Przyłóż na powierzchnię lub wyczyść sensory
<b>Lampka UV się nie wyłącza</b>	Trzymasz urządzenie pod kątem większym niż 30°	Położ na płaskiej powierzchni
<b>Urządzenie wyłącza się automatycznie</b>	Spadek mocy z powodu niechcianego przedmiotu	Wyczyść urządzenie i sprawdź drożność ścieżek odkurzacza

## Deklaracja zgodności

Spółka Lavatronic s.r.o. niniejszym oświadcza, że urządzenie AERIUM TwinBrush UV spełnia wszystkie odpowiednie wymagania obowiązujących przepisów prawnych oraz norm technicznych Unii Europejskiej.

## Instrukcje dotyczące utylizacji

Jeśli produkt oznaczony jest symbolem przekreślonego kontenera na kółkach, podlega dyrektywie Parlamentu Europejskiego i Rady 2012/19/EU w sprawie utylizacji. Produkt ten nie może być wyrzucany razem ze zwykłymi odpadami komunalnymi. Przekaż go do najbliższego punktu zbiórki elektroodpadów. Właściwa utylizacja pomaga chronić środowisko i zdrowie innych osób oraz przyczynia się do oszczędzania cennych zasobów.

## Prawa do zmian i aktualizacji

Spółka Lavatronic s.r.o. zastrzega sobie prawo do zmiany w dowolnym momencie konstrukcji, wyposażenia lub parametrów technicznych produktu. Producent może również informować użytkownika o zmianach w oprogramowaniu sprzętowym i niniejszej instrukcji.

## Producent

Lavatronic s.r.o.

Rohacova 145/14, 130 00 Praga 3, Republika Czeska

[www.aerium.eu](http://www.aerium.eu) / [info@aerium.eu](mailto:info@aerium.eu)

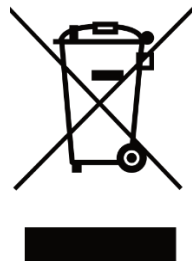

## Veiligheids waarschuwingen en voorzorgsmaatregelen

- Dit product is uitsluitend bedoeld voor het reinigen van textiel, zoals matrassen, dekens, kussens, banken enz.
- Schakel het apparaat uit en haal de stekker uit het stopcontact als u het niet gebruikt.
- Trek de stekker alleen met droge handen uit het stopcontact om elektrocutie te voorkomen.
- Houd de voedingskabel buiten bereik van scherpe voorwerpen en draag het apparaat nooit aan de kabel om schade te voorkomen.
- Gebruik het product om veiligheidsredenen niet om hete voorwerpen (bijv. kool, peuken), scherpe voorwerpen (bijv. scherven), corrosieve vloeistoffen of brandbare en explosieve materialen (bijv. benzine of alcohol) te reinigen, om schade aan het product of brand te voorkomen.
- Gebruik dit product niet om water of vochtig stof op te zuigen en bedien het niet in een vochtige omgeving (bijv. badkamer, toilet of wasruimte), om defecten te voorkomen.
- Plaats het apparaat niet in de buurt van warmtebronnen of op plaatsen die direct zonlicht krijgen, om brandgevaar te voorkomen.
- Bewaar het product buiten bereik van kinderen.
- Gebruik het apparaat niet als de zuigopening geblokkeerd is, dit kan leiden tot schade.
- Dit product is uitgerust met UV-licht. Kijk om veiligheidsredenen niet naar de onderkant van het apparaat wanneer het aan staat, om oogschade door ultraviolette straling te voorkomen of activeer het niet opzettelijk.
- Verwijder om veiligheidsredenen de afdekking van de roterende borstel en trek deze er niet uit als het apparaat aan staat of onder spanning.
- Vermijd het kijken naar de onderkant van het apparaat tijdens gebruik om oogschade door UV-straling te voorkomen.
- Stel planten niet bloot aan UV-straling om schade te voorkomen.
- Richt UV-straling niet te lang op één plek, omdat dit het te reinigen voorwerp of omliggende materialen kan beschadigen.
- Haal altijd de stekker uit het stopcontact voor reiniging, onderhoud of als het apparaat langere tijd niet wordt gebruikt.
- Als de voedingskabel beschadigd is, laat deze om veiligheidsredenen vervangen door de fabrikant of een geautoriseerde service en probeer geen zelfreparatie.

## Beschrijving van het apparaat

1. Ruimte voor de mand
2. Schakelaar auto/max
3. Hoofdschakelaar
4. Elektrische kabel 220-240V
5. Display
6. HEPA-filter
7. Afdichtingsring met zeef

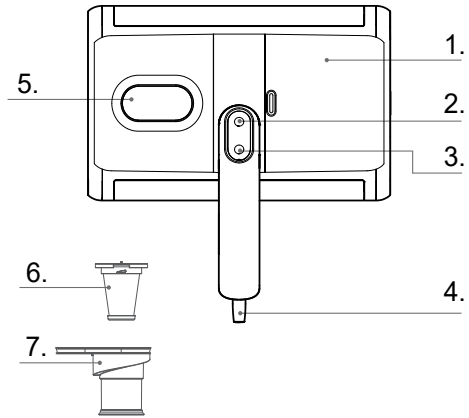

## Beschrijving van het apparaat - onderkant

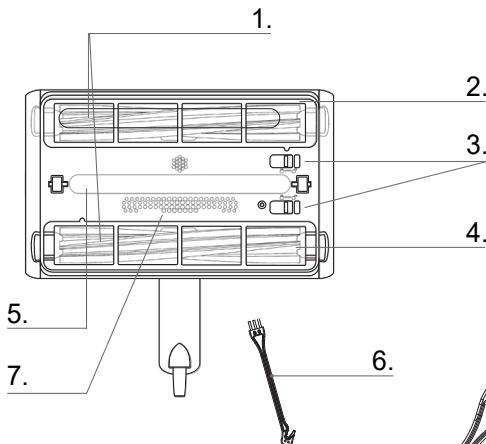

1. Twee borstels
2. Borstelkap
3. Vergrendelingen voor het verwijderen van de borstels
4. Borstelhouder
5. UV-lamp met sensoren
6. Reinigingsgereedschap
7. Uitlaten voor het blazen van hete lucht

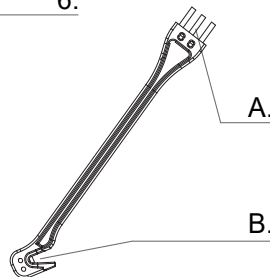

A - Bestemd voor reiniging in de vouwen van de borstels of het apparaat

B - Het lemmet is bedoeld voor het doorsnijden van haar / vacht op de borstels

# Gebruik van het apparaat

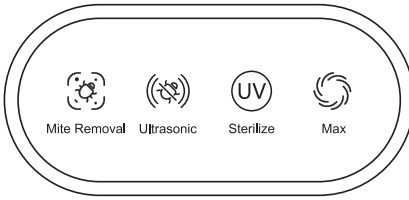

Snelheid  
(Automatisch/ Maximaal)

Schakelaar  
(Uit/ Aan)

Pictogram	Status
 Mite Removal	<p>Gloeit blauw: Apparaat werkt</p> <p>Gloeit rood: Apparaat detecteert stofdeeltjes</p>
 Ultrasonic	<p>Gloeit: Apparaat werkt</p>
 Sterilize	<p>Gloeit: Wanneer het een plat oppervlak detecteert</p>
 Max	<p>Gloeit: Apparaat werkt op maximaal vermogen</p>

## Gebruik van het apparaat

1. Plaats het apparaat op de bank of een vlak oppervlak en sluit het aan op de stroom.
2. Druk op de hoofdschakelaar en beweeg de stofzuiger voorzichtig heen en weer over het oppervlak. Gebruik de schakelaarknop om de automatische of maximale zuigmodus te selecteren.

### Opmerkingen:

Als de stofzuiger huisstofmijt detecteert, verhoogt hij het zuigen automatisch naar het maximum.

Bij contact met het oppervlak starten de sensoren automatisch het UV-licht. De minimale afstand voor activering is ongeveer 3 cm van het oppervlak over de gehele breedte van het apparaat.

Stel uzelf niet direct bloot aan UV-licht en kijk niet in de UV-ruimte wanneer het apparaat onder spanning staat.

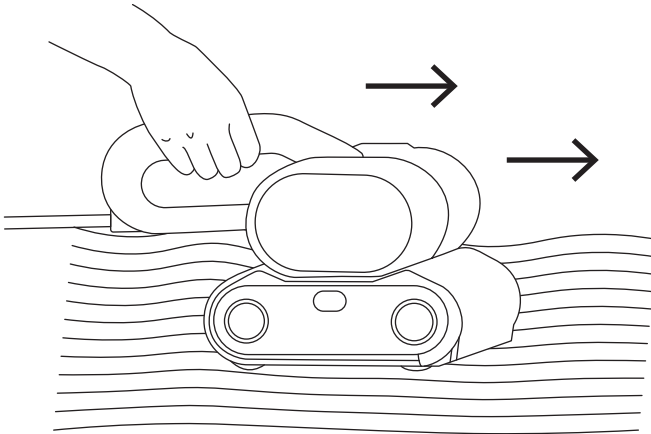

3. Schakel na het voltooiën van het stofzuigen het apparaat uit met de knop .

# Reiniging van de borstels

## Frequentie van reiniging:

Voor optimale werking en levensduur raden we aan de borstels eenmaal per jaar te vervangen. Naast slijtage treedt ook degradatie van het materiaal op, vooral van de rubberen segmenten op de borstels.

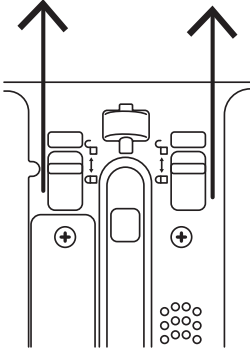

1. Schakel het apparaat uit en haal de stekker uit het stopcontact. Schuif de twee vergrendelingen aan de onderkant geleidelijk weg van het apparaat om de borstelkap los te maken.

2. Verwijder de borstels en reinig ze. Gebruik de reinigungsopzetstuk. Lange haren of vacht kunnen worden geknipt. Plaats ze na het reinigen terug in het apparaat en bevestig de borstelkappen. Controleer of de kappen correct vastklikken en alle onderdelen goed vastzitten. Herhaal de procedure bij fouten of verkeerde bevestiging.

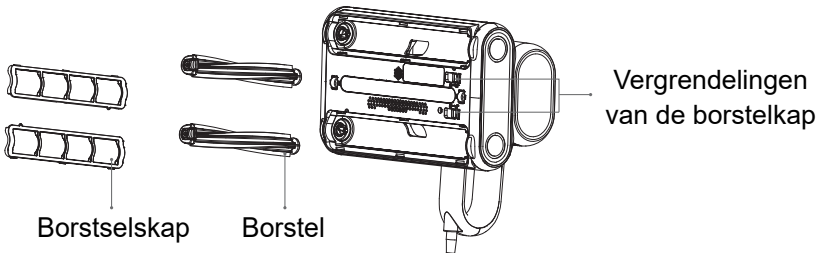

# Onderhoud en reiniging

## Frequentie van reiniging:

Voor optimale reiniging raden we aan de genoemde materialen 1-2x per week te gebruiken. Voor maximale werking raden we tot 3x per week aan.

## Reiniging van de stofbak

1. Haal het apparaat van de stroom af. Druk op de knop aan de zijkant van het apparaat (1.) en verwijder de hele mand (2.).

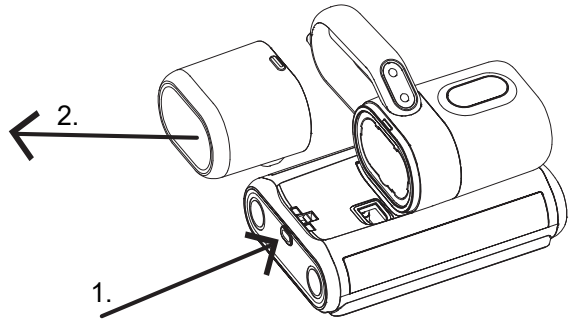

2. Verwijder het volledige binnenste deel in de richting van de pijl.

3. Draai nu het binnenste filter om het los te maken.

4. Gebruik het reinigingsgereedschap en verwijder voorzichtig met een borstel het stof van het filter.

We raden niet aan het filter met water te wassen.

Neem bij een nieuw filter contact op met de webshop of [info@aeriumshop.nl](mailto:info@aeriumshop.nl).

5. Plaats daarna de bak terug op zijn plaats.

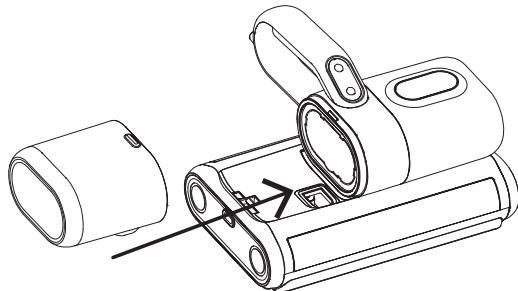
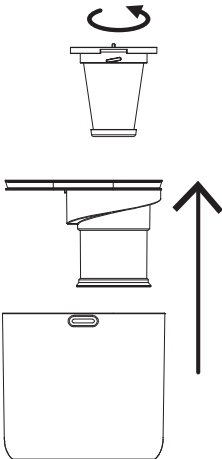

## Problemen en oplossingen

Probleem	Mogelijke oorzaak	Oplossing
<b>Apparaat werkt niet</b>	Voedingskabel is niet aangesloten of de schakelaar is niet ingedrukt	Controleer de kabelaansluiting en druk op de aan/uit-schakelaar
<b>Zwak zuigvermogen</b>	Zuigopening is verstopt, opgehoopt stof in het filter	Reinig het apparaat en vervang/reinig het filter
<b>UV-licht werkt niet</b>	UV werkt alleen op 3 cm afstand van het oppervlak	Plaats op het oppervlak of reinig de sensoren
<b>UV-lamp gaat niet uit</b>	Apparaat wordt onder een hoek van meer dan 30° gehouden	Plaats op een vlak oppervlak
<b>Apparaat schakelt automatisch uit</b>	Vermogensdaling door ongewenst voorwerp	Reinig het apparaat en controleer de doorstroming van de zuigwegen

## Verklaring van overeenstemming

De vennootschap Lavatronic s.r.o. verklaart hierbij dat het apparaat AERIUM TwinBrush UV voldoet aan alle relevante eisen van de geldende wettelijke voorschriften en technische normen van de Europese Unie.

## Afvalverwijderingsinstructies

Als het product is gemarkeerd met het symbool van een doorstreepte wielkleurcontainer, is de afvoer ervan onderworpen aan Richtlijn 2012/19/EU van het Europees Parlement en de Raad. Dit product mag niet worden weggegooid met het gewone huishoudelijk afval. Lever het in bij het dichtstbijzijnde inzamelpunt voor elektrische apparatuur. Door een juiste afvoer helpt u het milieu en de gezondheid van anderen te beschermen en draagt u bij aan het besparen van waardevolle bronnen.

## Rechten op wijzigingen en updates

De vennootschap Lavatronic s.r.o. behoudt zich het recht voor om te allen tijde de constructie, uitrusting of technische parameters van het product te wijzigen. De fabrikant kan gebruikers ook informeren over wijzigingen in de firmware en deze handleiding.

## Fabrikant

Lavatronic s.r.o.

Rohacova 145/14, 130 00 Praag 3, Tsjechië

[www.aerium.eu](http://www.aerium.eu) / [info@erium.eu](mailto:info@erium.eu)

